

NAD

C370

Stereo Integrated Amplifier



GB Owner's Manual

F Manuel d'Installation

D Bedienungsanleitung

E Manual del Usuario

I Manuale delle Istruzioni

P Manual do Proprietário

S Bruksanvisning

REAR PANEL CONNECTIONS

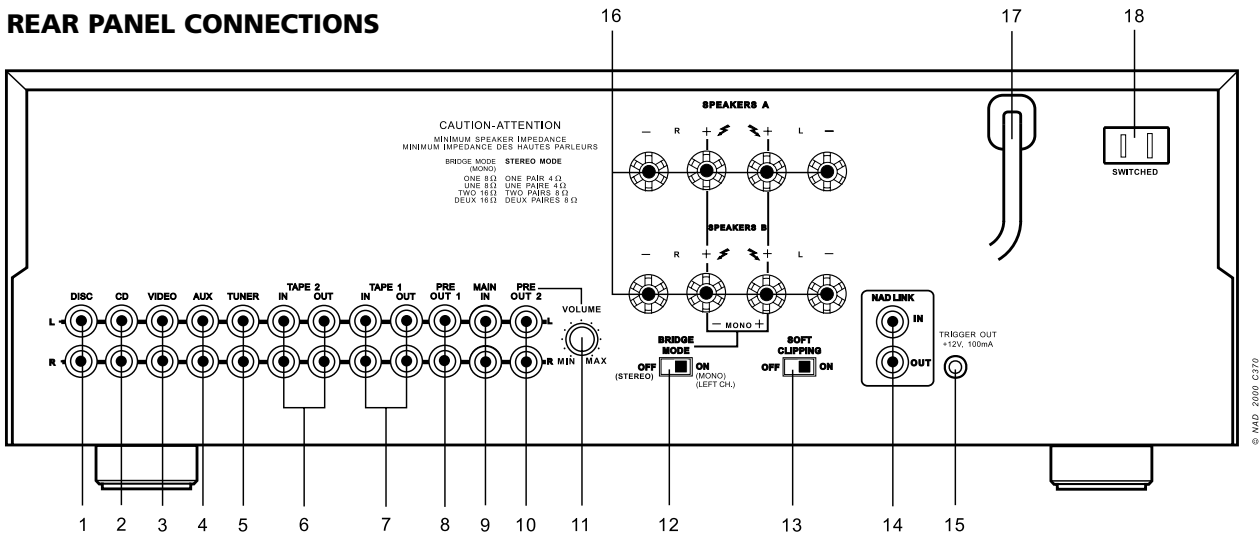

FRONT PANEL CONTROLS

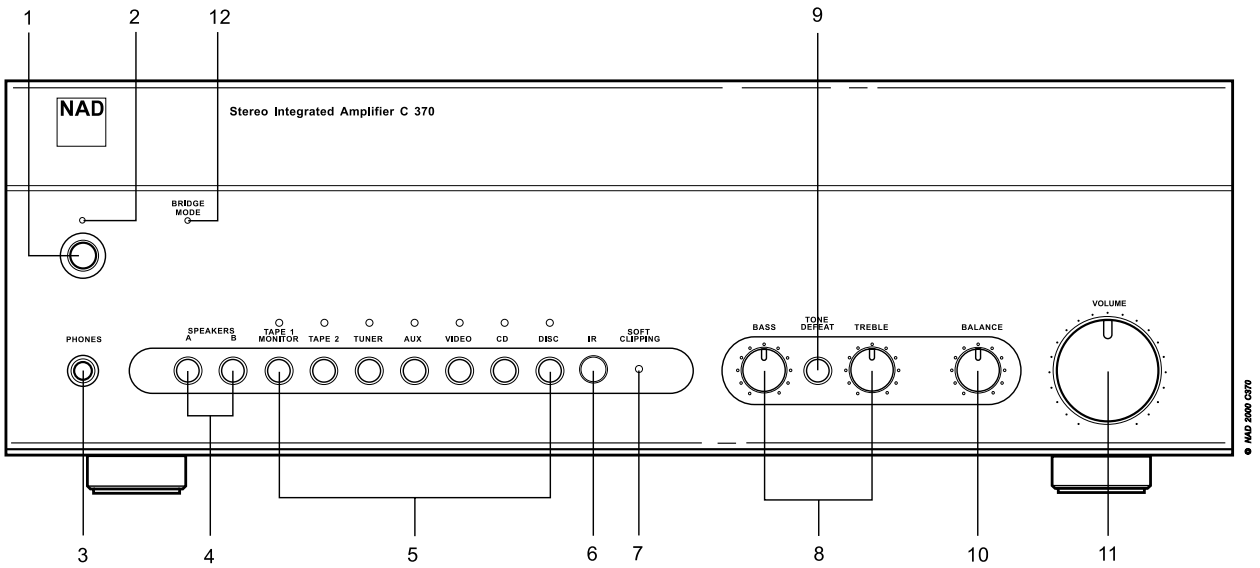

REMOTE CONTROL

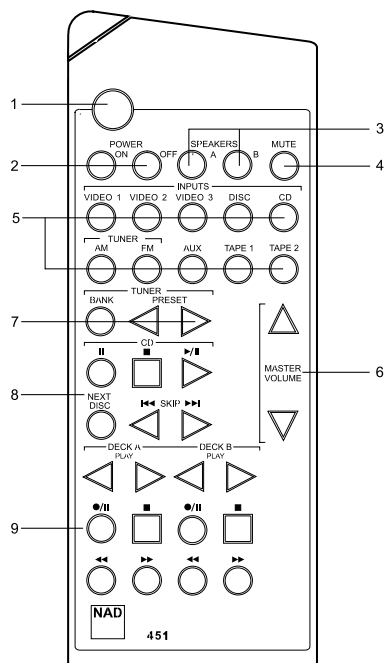

NAD C370 Stereo Integrated Amplifier

QUICK START

1. Connect the speakers to the Speaker A terminals and sources to the relevant rear input sockets.
2. Plug in the AC power cord.
3. Press the POWER button to turn the NAD C370 on.
4. Press the required input selector.

NOTES ON INSTALLATION

Your NAD C370 should be placed on a firm, level surface. Avoid placing the unit in direct sunlight or near sources of heat and dampness. Allow adequate ventilation. Do not place the unit on a soft surface like a carpet. Do not place unit in an enclosed position, such a bookcase or cabinet, that may impede the air-flow through the ventilation slots. Make sure the unit is switched off before making any connections.

The RCA sockets on your NAD C370 are colour coded for convenience. Red and white are Right and Left audio respectively, and yellow for NAD Link. Use high quality leads and sockets for optimum performance and reliability. Ensure that leads and sockets are not damaged in any way and all sockets are firmly pushed in.

For best performance, use quality speaker leads of 16 gauge (1.5mm) thickness or more. If the unit is not going to be used for some time, disconnect the plug from the AC socket.

Should water get into your NAD C370, shut off the power to the unit and remove the plug from the AC socket. Have the unit inspected by a qualified service technician before attempting to use it again. **Do not remove the cover, there are no user-serviceable parts inside.** Use a dry soft cloth to clean the unit. If necessary, lightly dampen the cloth with soapy water. Do not use solutions containing benzol or other volatile agents.

REAR PANEL CONNECTIONS (FIGURE 1)

1. DISC INPUT

Input for additional line level input signals such as CD, Mini Disc player or the output signal from a step-up amplifier for a turntable. Use a twin RCA-to-RCA lead to connect the auxiliary unit's left and right 'Audio Outputs' to this input.

2. CD INPUT

Input for a CD or other line-level signal source. Use a twin RCA-to-RCA lead to connect the CD player's left and right 'Audio Outputs' to this input. The NAD C370 only accepts analogue signals from your CD player.

3. VIDEO INPUT

Input for the audio signal from a stereo VCR (or stereo TV/Satellite/Cable receiver) or other line-level audio source. Using twin RCA-to-RCA leads, connect to the left and right 'Audio Out' of the unit to these inputs. Note: These are audio inputs only.

4. AUX INPUT

Input for additional line level input signals such as another CD player. Use a twin RCA-to-RCA lead to connect the auxiliary unit's left and right 'Audio Outputs' to this input.

5. TUNER INPUT

Input for a Tuner or other line-level signal source. Use a twin RCA-to-RCA lead to connect the Tuner left and right 'Audio Outputs' to this input.

6. TAPE 2 IN, OUT

Connections for analogue recording and playback to an audio tape recorder of any type. Using twin RCA-to-RCA leads, connect to the left and right 'Audio Output' of the tape machine to the TAPE 2 IN sockets for playback. Connect the left and right 'Audio Input' of the tape machine to the TAPE 2 OUT sockets for recording.

7. TAPE 1 IN, OUT

Connections for analogue recording and playback to a secondary audio tape recorder of any type. Using twin RCA-to-RCA leads, connect to the left and right 'Audio Output' of the tape machine to the TAPE 1 IN sockets for playback and tape monitoring. Connect the left and right 'Audio Input' of the tape machine to the TAPE 1 OUT sockets for recording.

8. PRE OUT 1

In normal use the PRE OUT 1 is connected to the Main-In sockets (No. 9) with the links supplied. The NAD C370 allows for the connection of multiple power amplifiers. If you are using a single, external stereo power amplifier, disconnect the links to the Main-In sockets. The C370's internal power amplifier is now disconnected. Use a twin RCA-to-RCA lead to connect to the left and right 'Audio Input' of the Power amp to the PRE OUT 1 sockets.

If you are using an additional stereo power amplifier specifically for Bi-Amping, use the PRE OUT 1 sockets to connect the power amplifier with the lowest gain of the pair. Refer also to chapter "Bi-Amping" for more information.

NOTES: Always turn the C370 and associated external power amplifiers off before connecting or disconnecting anything to the PRE-OUT 1, 2 and MAIN-IN sockets.

The PRE-OUT 1&2 output signals will be affected by the NAD C370's volume and tone control settings.

9. MAIN IN

Connections to an external pre-amplifier or processor, such as a surround-sound decoder. In normal use these are connected to the Pre-Out 1 sockets (No. 8) with the links supplied. To connect your NAD C370 to external processor or pre-amplifier first remove these links. Use a twin RCA-to-RCA lead to connect to the left and right 'Audio Output' of the pre-amp or processor to the Main-In sockets.

NOTES: Always turn the C370 and associated external power amplifiers off before connecting or disconnecting anything to the PRE-OUT 1, 2 and MAIN-IN sockets.

The PRE-OUT 1&2 output signals will be affected by the NAD C370's volume and tone control settings.

10. PRE OUT 2

The PRE OUT 2 sockets can be used to drive an additional power amplifier. The VOLUME Pre-Out 2 control (No. 11) can be used to reduce the output level of the pre-amplifier to the power amplifier by up to -12dB. With the VOLUME Pre-Out 2 control set to the maximum position (at the 0dB position), the output level will be identical to that of the PRE OUT 1 sockets.

If you are using a pair of power amplifiers specifically for Bi-Amping, use the PRE OUT 2 sockets to connect the power amplifier with the highest gain of the pair. By adjusting the VOLUME PRE OUT 2 control (No. 11) the volume level can be matched exactly to that of the power amplifier connected to the PRE OUT 1 sockets. Refer also to chapter "Bi-Amping" for more information. Use a twin RCA-to-RCA lead to connect to the left and right 'Audio Input' of the Power amp to the PRE OUT 1 & 2 sockets.

NOTES: Always turn the C370 and associated external power amplifiers off before connecting or disconnecting anything to the PRE-OUT 1, 2 and MAIN-IN sockets.

The PRE-OUT 1&2 output signals will be affected by the NAD C370's volume and tone control settings.

11. VOLUME PRE OUT 2

The VOLUME Pre-Out 2 control allows for adjustment of the output level of the PRE OUT 2 sockets. The output level can be reduced from 0dB to -12dB; when set to the maximum position (at the 0dB position), the output level will be identical to that of the PRE OUT 1 sockets. Refer also to chapter "Bi-Amping" for more information.

NOTES: Always turn the C370 and associated external power amplifiers off before connecting or disconnecting anything to the PRE-OUT 1, 2 and MAIN-IN sockets.

The PRE-OUT 1&2 output signals will be affected by the NAD C370's volume and tone control settings.

12. BRIDGE MODE

The NAD C370 can be used as part of a higher power stereo or home-theatre system, by connecting adding additional power amplifiers. If the power amp section in the NAD C370 is to be used to drive a single speaker, then use the Bridge switch to run the built-in Left and Right power amplifiers as a single channel, high power unit. Set the BRIDGE MODE switch to the 'Bridge' position and connect the speaker to the terminals marked 'L +' and 'R+' ensuring that the 'L+' is connected to the '+' terminal on your loudspeaker and the 'R+' is connected to the loudspeaker's '-' terminal. Connect the source to the Left MAIN-IN input.

In Bridged Mode the NAD C370 will produce approximately 300W into an 8 ohm loudspeaker. In this mode, the amplifier sections will react as though the speaker impedance has been halved. Low impedance speakers (under 8 ohms) are not recommended when using Bridge Mode, as these may cause the amplifier's thermal cut-out to operate if played at high levels.

The Bridge LED on the front panel (Fig. 2; No. 2) will illuminate when the amplifier is in Bridge mode.

NOTES: Do not connect anything to the Right MAIN-IN input (No. 9) when Bridge Mode is selected. Always turn the C370 and associated external power amplifiers off before connecting or disconnecting anything to the PRE-OUT 1, 2 and MAIN-IN sockets.

13. SOFT CLIPPING™

When an amplifier is driven beyond its specified power output, a hard, distorted sound can be heard on very loud sounds. This is caused by the amplifier cutting off or 'hard clipping' the peaks of sound that it was not designed to reproduce. The NAD Soft Clipping™ circuit gently limits the output of the system to minimise audible distortion if the amplifier is overdriven.

If your listening involves moderate power levels you may leave the Soft Clipping™ switch to Off. If you are likely to play at high levels, that could stretch the amplifier's power capability, then switch Soft Clipping On. The Soft Clipping™ indicator on the front panel will illuminate when the amplifier is in Soft Clipping mode.

14. NAD-LINK IN, OUT

The NAD-Link connector is used to pass commands from other units fitted with NAD-Link connectors. This allows centralised control of a complete system, and also allows some of the basic functions of other NAD components (such as a tuner, CD player or cassette-deck) also equipped with NAD-Link to be controlled with the amplifier's remote control. To function with such other units, connect the C370's NAD-Link Out to the NAD-Link In on the other unit. NAD-Link connectors can be daisy-chained, IN to OUT, so that a whole system can be controlled from the remote control facilities of one unit.

NOTES: It is advisable not to connect NAD-Link if these units that have their own built-in remote control command receiver and are positioned together, in direct view from the remote control handset. If you are unsure, try operating the products without NAD-Link first; If the unit responds to the remote control command, it will not be necessary to connect NAD-Link.

Never loop the last unit back to the first NAD unit in the NAD-Link chain. Unplug all units from the mains before connecting or disconnecting NAD-Link.

15. 12V TRIGGER OUT

This output allows to remotely switch on or off ancillary equipment such as a tuner, power amplifier, etc. which are also equipped with a 12V trigger input. This can also be an AC outlet power strip equipped with a 12V trigger input. The 12V trigger output is activated whenever the unit is switched to normal operational mode from Stand-by or Off.

For switching Stand-by/Power On of an external component through the C370, connect the 12V-trigger output of the C370 to the remote component's DC input jack. The plug required is a standard 3.5mm Mini-Jack plug ("mono"): The tip is the live or + connection, the shaft of the input jack is the 12V-trigger - or ground connection.

NOTES: Check the specifications of the Trigger input terminal on the other components to ensure these are compatible with the C370's 12V-trigger output. NAD components equipped with 12V input triggers are fully compatible with the C370's 12V output trigger. The C370's 12V-trigger output voltage is 12V DC. The total maximum current must not exceed 200mA. Typically, NAD 12V input triggers draw less than 10mA of current.

Before making any connections to any 12V trigger input or output, make sure all components are disconnected from the AC mains.

Failure to observe the above may result in damage to the C370 or any ancillary components attached to it. If in doubt over the connections, installation and operation of the 12V trigger output consult your NAD dealer.

16. SPEAKERS A + SPEAKERS B

The NAD C370 is equipped with two sets of speaker connectors. Use the Speakers A connectors for the 'main' speakers and use the Speakers B connectors for a second pair, for example, extension speakers located in another room.

Under normal operation, connect the right speaker to the terminals marked 'R +' and 'R-' ensuring that the 'R+' is connected to the '+' terminal on your loudspeaker and the 'R-' is connected to the loudspeaker's '-' terminal. Connect the terminals marked 'L+' and 'L-' to the left speaker in the same way.

In Bridge Mode, connect the single speaker to the terminals marked 'R +' and 'L+' ensuring that the 'L+' is connected to the '+' terminal on your loudspeaker and the 'L+' is connected to the loudspeaker's '-' terminal. Refer also to section "Bridging" in this chapter (No. 12).

Always use heavy duty (16 gauge; 1.5mm, or thicker) stranded wire to connect loudspeakers to your NAD C370. The high-current binding post terminals can be used as a screw terminal for cables terminating in spade or pin sockets or for cables with bare wire ends.

BARE WIRES AND PIN CONNECTORS

Bare wires and pin sockets should be inserted into the hole in the shaft of the terminal. Unscrew the speaker terminal's plastic bushing until the hole in the screw shaft is revealed. Insert the pin or bare cable end into the hole and secure the cable by tightening down the terminal's bushing.

Ensure bare wire from the speaker cables does not touch the back panel or another socket. Ensure that there is only 1/2" (1cm) of bare cable or pin and no loose strands of speakers wire.

NOTE: Make sure the speaker impedance is 4 ohms or more when connecting only one pair of speakers; make sure the speaker impedance for all speakers is more than 8 ohms when connecting two sets of speakers. In Bridge Mode, the impedance of the loudspeaker should also be 8 ohms or higher.

17. AC LINE CORD

Plug the AC power cord into a live AC wall socket. Make sure all connections have been made before connecting to mains.

18. SWITCHED AC OUTLET

The AC power cord of another component may be plugged into this accessory outlet. Components plugged into this outlet will be switched On and Off by the POWER button on the front panel or by the ON and STAND-BY button on the remote control handset.

NOTE: The total power consumption of any components connected to the AC outlets may not exceed 100 Watts.

FRONT PANEL CONTROLS (FIGURE 2)

1. POWER ON/OFF

Press the POWER button to switch the amplifier On. The Stand-by indicator (No. 2) over the power button will light up amber and after a short pause will turn to green to indicate the amplifier is now ready for normal operation.

Pressing the POWER switch again will turn the unit OFF completely, it will not respond to the remote control.

REMOTE CONTROL (FIGURE 3)

STANDBY/ON BUTTON (NO. 1)

When the amplifier is switched On, pressing the green On/Off button on the remote handset will put the NAD-370 into Standby mode and the Power indicator will turn amber. The amber Power indicator shows that power is being supplied to the NAD-370, but the system is currently in the Standby Mode. Press again to switch the amplifier On from Stand-by mode.

ON AND OFF BUTTONS (NO. 2)

Besides the On/Off toggle function of the green button (No. 1), the NAD C370 remote also has a separate On and Off button. This can be particularly useful to keep components within a system "in-sync": This way all components will switch to stand-by when Off is pressed or switch to operating mode when On is pressed, instead of some components switching On when the amplifier is switched to Stand-by. (Note that the other components have to be capable of responding to the separate On and Off commands as well). Press the ON button to switch the unit from Stand-by to the operating mode; The Stand-by indicator (Fig. 2; No. 2) will turn from amber to green and the indicator for the last selected input will blink and light up. Press the OFF button to switch the unit to the Stand-by mode: The Stand-by indicator will light up amber.

NOTE: In Stand-by mode the C370 uses very little power. However, it is recommended that you switch the unit totally off if it is not going to be used for more than a couple of days. Switch off completely by pressing the POWER button on the front panel (No. 1), all lights will extinguish.

2. STAND-BY/PROTECTION INDICATOR

Upon switching Power on, the indicator will light up red and after a short pause turn to green to indicate the amplifier is ready for use. In cases of serious abuse of the amplifier, such as overheating, excessively low loudspeaker impedance, short circuit, etc. the amplifier will engage its Protection circuitry. The indicator will light up red and the sound will be muted. In such a case, turn the amplifier off, wait for it to cool down and/or check the speaker connections, making sure the overall loudspeaker impedance doesn't go below 4 ohms or 8 ohms in Bridge Mode. Once the cause for the protection circuitry to engage has been removed, switch the amplifier On again.

The diagram below shows the operation of the Stand-by/protection indicator:

	Green	Amber	Red
Normal Operation	•		
Stand-by		•	
Protection			•

3. HEADPHONE SOCKET

A 1/4" stereo jack socket is supplied for headphone listening and will work with conventional headphones of any impedance. The headphone socket will work in parallel to the selected speakers. To listen to headphones only, de-select Speakers A and/or B (No. 4).

The volume, tone and balance controls are operative for headphone listening. Use a suitable adapter to connect headphones with other types of sockets, such as 3.5mm stereo 'personal stereo' jack plugs.

NOTE: Make certain that the volume control is turned to minimum (fully counter-clockwise) before connecting or disconnecting headphones. Listening at high levels can damage your hearing.

4. SPEAKERS A & B

The Speakers A and B buttons engage or disengage the speakers connected respectively to the Speakers A and Speakers B terminals on the rear panel. Press A to switch the speakers connected to the speaker A terminals On or Off. Press B to switch the speakers connected to the speaker B terminals On or Off. The indicator directly over the buttons shows the status of speakers A and B.

If Speakers A and B are both engaged (both indicators over the Speakers A and B buttons are lit), the amplifier's output power is fed to both sets of speakers in parallel. If speakers A and B are disengaged, both sets of speakers are silenced. You can use this setting mode to listen to headphones (No. 3).

NOTES: Always turn the volume down when engaging or disengaging either Speaker A or Speaker B. When using Speakers A and B at the same time, make sure that the total impedance of the speakers connected is more than 8 ohms. Refer to the table below:

Bridge Mode	Stereo Mode
One speaker 8Ω minimum	One speaker 4Ω minimum
Two speakers 16Ω minimum	Two speakers 8Ω minimum

5. INPUT SELECTORS

These buttons select the active input to the NAD C370 and the signal sent to the loudspeakers, the Tape outputs and the Pre-Out sockets. The buttons on the remote control handset duplicate these buttons, with the exception of the tuner input; see below. Green indicators just above each button show which input is currently selected.

DISC Selects a line-level source connected to the DISC sockets as the active input.

CD Selects the CD (or other line-level source) connected to the CD sockets, as the active input.

VIDEO Selects the VCR (or stereo TV/Satellite/Cable receiver) connected to the VIDEO sockets, as the active input.

AUX Selects a line-level source connected to the AUX sockets, as the active input.

TUNER Selects the tuner (or other line-level source) connected to the Tuner sockets, as the active input. The remote control handset has separate buttons for AM and FM; pressing either one will select the C370's tuner input.

TAPE 2 Selects Tape 2 as the active input.

TAPE 1 Monitor Selects the output from a tape recorder when playing back tapes or monitoring recordings being made through the Tape 1 sockets. Press the Tape 1 button once to select it and again to return to the normal input selection.

Tape 1 is a tape Monitor function which does not override the current input selection. For example, if the CD is the active input when TAPE 1 is selected, then the CD signal will continue to be selected and sent to both the TAPE 2, and TAPE 1 OUTPUT sockets, but it is the sound from recorder connected to Tape 1 that will be heard on the loudspeakers. Apart from the amber indicator to show Tape 1 is engaged, the green indicator for the active input will also stay lit.

NOTE: The remote control handset with the C370 supplied is of a universal NAD type, designed to operate several NAD models. Some buttons on this handset are inoperative as the functions aren't supported by the C370. The Video 2 and Video 3 input selector buttons on the remote control handset are inoperative in the case of the C370.

6. INFRA-RED REMOTE CONTROL COMMAND RECEIVER

The infrared sensor, located behind this circular window, receives commands from the remote control. There must be a clear line-of-sight path from the remote control to this window; if that path is obstructed, the remote control may not work.

NOTES: When a command from the remote control is received, the Stand-by/protection indicator will blink. Note that the indicator may also blink when receiving commands not necessarily for the C370 but for other components in the system.

Direct sunlight, very bright or fluorescent ambient lighting may affect the operating range and angle for the remote control handset.

7. SOFT CLIPPING™ INDICATOR

The green SOFT CLIPPING™ indicator shows that the Soft Clipping™ mode is engaged. Refer also to chapter "Rear Panel Connections", section 13; "Soft Clipping™" for more information.

8. BASS & TREBLE CONTROLS

The NAD C370 is fitted with BASS and TREBLE tone controls to adjust the tonal balance of your system.

The 12 o'clock position is 'flat' with no boost or cut and a detent indicates this position. Rotate the control clockwise to increase the amount of Bass or Treble. Rotate the control counter-clockwise to decrease the amount of Bass or Treble. The Tone controls do not affect recordings made using the Tape outputs but will affect the signal going to the Pre-amp outputs (Pre-Out 1 & 2).

9. TONE DEFEAT

The TONE DEFEAT switch bypasses the tone control section of the NAD C370. If the Tone Controls are not normally used and left in the 12 o'clock position, then it is advisable to switch out the Tone Control section altogether by using this switch. In the 'out' position, the Tone Control circuits are active, pushing the TONE DEFEAT switch 'in' bypasses the Tone Control section.

10. BALANCE

The BALANCE control adjusts the relative levels of the left and right speakers. The 12 o'clock position provides equal level to the left and right channels. A detent indicates this position.

Rotating the control clockwise moves the balance towards the right. Rotating the control counter-clockwise moves the balance to the left. The BALANCE control does not affect recordings made using the Tape outputs but will affect the signal going to the Pre-amp outputs (Pre-Out 1 & 2).

11. VOLUME

The VOLUME control adjusts the overall loudness of the signals being fed to the loudspeakers. It is motor driven and can be adjusted from the remote control handset. The VOLUME control does not affect recordings made using the Tape outputs but will affect the signal going to the Pre-amp outputs (Pre-Out 1 & 2).

12. BRIDGE MODE INDICATOR

The BRIDGE MODE indicator lights up (amber) when the C370 is switched to Bridge Mode. Refer also to chapter "Rear Panel Connections", section 12, "Bridge Mode" for more information.

RECORDING

TO MAKE A RECORDING

When any source is selected, its signal is also fed directly to any tape machine connected to the TAPE 2 or TAPE 1 OUTPUTS for recording.

TAPE TO TAPE COPYING

You can copy between two tape machines connected to your NAD C370. Put the source tape in the recorder connected to Tape 2 and the blank tape into the recorder connected to Tape 1. By selecting TAPE 2 Input you can now record from Tape 2 to Tape 1 and monitor the signal coming from the original tape.



BI-AMPING

Some loudspeakers have separate connection terminals for the LF (Low Frequency) and HF (High Frequency) sections of the speaker. This facility allows to "Bi-Amp" these speakers, where a separate power amplifier is used for the LF and HF section, which may improve overall sound quality.

The NAD C370 provides two sets of pre amplifier outputs (PRE OUT 1 & 2) to facilitate the connections for Bi-Amping. Moreover, the level from PRE OUT 2 can be reduced in relation to PRE OUT 1 to accommodate power amplifiers with different gain (amplification factor).

To set up the C370 with power amplifiers first decide which power amplifier has the highest gain. This is easily done by comparing the loudness level of the power amplifiers in an identical system (keep the volume control at the same level; use the same source and speakers). The amplifier that plays louder has the highest gain (note that this does not need to be the more powerful amplifier of the two). Connect the amplifier with highest gain to the PRE OUT 2 (No. 10) sockets; the other power amplifier to the PRE OUT 1 (No. 8) sockets.

From the maximum level position (0dB), use the VOLUME PRE OUT 2 control (No. 11) to reduce the output level of PRE OUT 2 so that the volume level of both power amplifiers is exactly matched.

NOTES: The gain of the NAD C270 power amplifier is identical to that of the C370's built-in power amplifier (in fact, the C270 and C370's power amplifier section are almost identical). When combined with the NAD C270 for Bi-Amping, leave the PRE-OUT 1 connected, with the links provided, to MAIN-IN. Connect the C270 to the PRE-OUT 2 output. Set the VOLUME PRE-OUT 2 control to its maximum position.

The provided links to connect from PRE-OUT 1 to MAIN-IN can also be used to connect from PRE-OUT 2 to MAIN-IN, should the C370's power amplifier have the highest gain. Always turn the C370 and external power amplifiers off before connecting or disconnecting anything from Pre-Out and to Main-In sockets.

REMOTE CONTROL HANDSET (FIGURE 3)

The Remote Control handset handles all the key functions of the NAD C370 and has additional controls to remotely operate NAD Tuners, Cassette and CD machines. It will operate up to a distance of 16ft (5m).

Alkaline batteries are recommended for maximum operating life. Two AAA (R 03) batteries should be fitted in the battery compartment at the rear of the Remote Control handset. When replacing batteries, check that they have been put in the right way round, as indicated on the base of the battery compartment.

Please refer to previous sections of the manual for a full description of individual functions.

When a command from the remote control is received, the Stand-by/protection indicator will blink. Note that the indicator may also blink when receiving commands not necessarily for the C370 but for other components in the system.

1. STANDBY/ON BUTTON

When the amplifier is switched On, pressing the green On/Off button on the remote handset will put the NAD-370 into Standby mode and the Power indicator will turn amber. The amber Power indicator shows that power is being supplied to the NAD-370, but the system is currently in the Standby Mode. Press again to switch the amplifier On from Stand-by mode.

2. POWER ON & OFF

Besides the On/Off toggle function of the green button (No. 1), the NAD C370 remote also has a separate On and Off button. This can be particularly useful to keep components within a system "in-sync": This way all components will switch to stand-by when Off is pressed or switch to operating mode when On is pressed, instead of some components switching On when the amplifier is switched to Stand-by. (Note that the other components have to be capable of responding to the separate On and Off commands as well).

Press the ON button to switch the unit from Stand-by to the operating mode; The Stand-by indicator (Fig. 2; No. 2) will turn from amber to green and the indicator for the last selected input will blink and light up. Press the OFF button to switch the unit to the Stand-by mode: The Stand-by indicator will light up amber.

3. SPEAKERS A & B

These buttons perform the same function as those on the front panel. The Speakers A and B buttons engage or disengage the speakers connected to respectively the Speakers A and Speakers B terminals on the rear panel.

Press A to switch the speakers connected to the speaker A terminals On or Off. Press B to switch the speakers connected to the speaker B terminals On or Off. The indicator directly over the buttons shows the status of speakers A and B.

4. MUTE

Press the MUTE Button (No. 4) to temporarily switch off the sound to the speakers and headphones. Mute mode is indicated by the active input indicator on the front panel flashing. Press MUTE again to restore sound. Mute does not affect recordings made using the Tape outputs but will affect the signal going to the Pre-amp outputs (Pre-Out 1 & 2).

5. INPUTS

The input selector buttons (No. 5) perform the same functions as the buttons labelled the same on the front panel. There are a few differences and extra functions with the remote control handset however:

The TUNER AM & FM buttons select the Tuner input on the NAD C370 and respectively the AM or FM waveband on a separate remote controllable NAD Tuner (if supported by the tuner).

6. MASTER VOLUME

Press the MASTER VOLUME ▲ or ▼ (No. 6) buttons to increase, respectively decrease the loudness level. Release the button when the desired level is reached. The motorised Volume Control on the front panel will indicate the level set. The Master Volume buttons do not affect recordings made using the Tape outputs but will affect the signal going to the Pre-amp outputs (Pre-Out 1 & 2).

7. TUNER CONTROL

(for use with NAD Tuner)

BANK Selects a bank of preset stations.

PRESET ► or ◀ selects respectively higher or lower number station preset.

8. CD PLAYER CONTROL

(for use with NAD CD Player)

⏸ engages Pause

■ engages Stop

▶/⏸ engages Play or toggles between Play and Pause

▶▶1 or 1◀◀ engages Track skip; Press once to respectively go to the next track or to return to start of current or previous track.

NEXT DISC Go to next disc (for NAD CD changers).

9. CASSETTE DECK CONTROL

(for use with single (DECK B) or double transport (A and B) NAD Cassette Decks).

▶ or ◀ engages Forward Play or Reverse Play.

●/⏸ Record / Pause. Press to put cassette deck into record-pause. Press Play to start recording.

■ Stops Play or Recording.

◀◀ engages Rewind.

▶▶ engages Fast Forward.

NOTES: The remote control handset supplied with the C370 is of a universal NAD type, designed to operate several NAD models. Some buttons on this handset are inoperative as the functions aren't supported by the C370. The Video 2 and Video 3 input selector buttons (inside section No. 5) on the remote control handset are inoperative in the case of the C370.

Direct sunlight or very bright ambient lighting may affect the operating range and angle for the remote control handset.

TROUBLESHOOTING		
Problem	Cause	Solution
NO SOUND	<ul style="list-style-type: none"> • Power AC lead unplugged or power not switched on • Tape 1 Monitor selected • Mute on • Rear Pre-out/Main-in amp links not fitted • No speakers selected 	<ul style="list-style-type: none"> • Check if AC lead is plugged in and power switched on • De-select Tape 1 Monitor mode • Switch off Mute • Fit links • Select the appropriate speakers (A / B)
NO SOUND ONE CHANNEL	<ul style="list-style-type: none"> • Balance control not centred • Speaker not properly connected or damaged. • Input lead disconnected or damaged 	<ul style="list-style-type: none"> • Centre Balance control • Check connections and speakers • Check leads and connections
WEAK BASS / DIFFUSE OR NO STEREO IMAGE	<ul style="list-style-type: none"> • Speakers wired out of phase • Bridge Mode selected when speakers are connected normally 	<ul style="list-style-type: none"> • Check connections to all speakers in the system • Disengage Bridge Mode
REMOTE CONTROL HANDSET NOT WORKING	<ul style="list-style-type: none"> • Batteries flat, or incorrectly inserted • IR transmitter or receiver windows obstructed • IR receiver in direct sun or very bright ambient light 	<ul style="list-style-type: none"> • Check or replace batteries • Remove obstruction • Place unit away from direct sun, reduce amount of ambient light
POWER/PROTECTION LED STAYS RED UPON TURNING POWER ON	<ul style="list-style-type: none"> • Loudspeakers cabling has a short-circuit 	<ul style="list-style-type: none"> • Turn amplifier off and check loudspeaker cable connections for both speakers at amplifier's back panel and loudspeakers. Turn amplifier on.
POWER/PROTECTION INDICATOR TURNS RED DURING OPERATION	<ul style="list-style-type: none"> • Amplifier has over-heated. • Overall impedance of loudspeakers too low 	<ul style="list-style-type: none"> • Turn amplifier off. Make sure ventilation slots on top and bottom of amplifier aren't blocked. After amplifier has cooled down, turn back on. • Ensure the overall loudspeaker impedance isn't below 4 ohms. • Check loudspeaker cables for short circuits

GB

NAD C370 Amplificateur Stereo Integre

MISE EN ROUTE RAPIDE

1. Brancher les haut-parleurs aux bornes des Haut-Parleurs A [Speaker A] et brancher les sources aux prises d'entrées correspondantes.
2. Brancher le cordon d'alimentation secteur.
3. Appuyer sur le bouton-poussoir "ALIMENTATION" [POWER] pour mettre le NAD C370 sous tension.
4. Appuyer sur le sélecteur d'entrée requis.

NOTES CONCERNANT L'INSTALLATION

Poser le NAD C370 sur une surface stable, plane et horizontale. Eviter les rayons directs du soleil et les sources de chaleur et d'humidité. Assurer une ventilation adéquate. Ne pas poser cet appareil sur une surface molle (moquette, par exemple). Ne pas le placer dans un endroit confiné (sur une étagère de bibliothèque ou derrière des portes vitrées), où le flux d'air à travers les ouïes de ventilation risque d'être entravé. Vérifier que l'appareil est mis hors tension avant de réaliser des connexions quelconques.

Pour vous faciliter la tâche, les bornes RCA de votre NAD C370 sont codées couleur. Rouge pour l'audio droite, blanc pour l'audio gauche, et jaune pour la Liaison-NAD. N'utiliser que des câbles et des connecteurs de très bonne qualité de manière à obtenir un branchement dont la fiabilité est parfaite et les performances optimales. Vérifier que les câbles et les connecteurs ne présentent aucune détérioration, et que tous les connecteurs sont bien enfoncés jusqu'en butée.

Pour obtenir les meilleures performances, utiliser des câbles de haut-parleurs d'une épaisseur égale ou supérieure au calibre 16 (1,5 mm) ou plus. Si l'appareil doit rester inutilisé pendant un certain temps, débrancher le cordon d'alimentation de la prise de secteur murale.

Si de l'eau pénètre à l'intérieur de votre NAD C370, couper l'alimentation de l'appareil et retirer la fiche de la prise secteur. Faire contrôler l'appareil par un technicien de service après-vente qualifié, avant toute tentative de remise en service. **Ne pas retirer le couvercle. A l'intérieur, il n'y a aucun élément sur lequel l'utilisateur peut intervenir.** Utiliser un chiffon doux sec et propre pour nettoyer l'appareil. Si nécessaire, humecter le chiffon avec un peu d'eau savonneuse. Ne pas utiliser de solution contenant du benzol ou un quelconque autre agent volatil.

BRANCHEMENTS SUR LE PANNEAU ARRIERE (FIGURE 1)

1. ENTREE DISQUE

L'entrée pour les signaux d'entrée supplémentaires de niveau ligne, tels qu'un lecteur CD, un lecteur Mini-Disc ou le signal de sortie provenant d'un amplificateur rehausseur pour tourne-disques. Utiliser un câble jumelé RCA vers RCA pour relier les connecteurs de "Sortie Audio" [Audio Outputs] gauche et droit de l'appareil audio auxiliaire à cette entrée.

2. ENTREE CD

L'entrée pour un lecteur CD ou pour toute autre source de signal de niveau ligne. Utiliser un câble jumelé RCA vers RCA pour relier les connecteurs de sortie audio gauche et droit du lecteur CD à cette entrée. Le NAD C370 n'accepte que les signaux analogiques de votre lecteur CD.

3. ENTREE VIDEO

Entrée pour le signal audio provenant d'un magnétoscope stéréo (ou TV stéréo / Satellite / Récepteur de télédistribution) ou d'une autre source audio de niveau ligne. En utilisant les câbles jumelés RCA vers RCA, relier les connecteurs de "Sortie Audio" gauche et droit de l'appareil à ces entrées. Nota : Il s'agit d'entrées audio uniquement.

4. ENTREE AUX

Entrée pour d'autres signaux de niveau ligne, comme un deuxième lecteur CD par exemple. Utiliser un câble jumelé RCA vers RCA pour relier les connecteurs de "Sortie Audio" [Audio Outputs] gauche et droit de l'appareil audio auxiliaire à cette entrée.

5. ENTREE TUNER

L'entrée pour un tuner ou pour toute autre source de signal de niveau ligne. Utiliser un câble jumelé RCA vers RCA pour relier les connecteurs de "Sortie Audio" gauche et droit de l'appareil à cette entrée.

6. ENTREE / SORTIE "MAGNETOPHONE 2" [TAPE 2 IN, OUT]

Branchements pour enregistrement et lecture analogiques sur un magnétophone audio de type quelconque. En utilisant les câbles jumelés RCA vers RCA, relier les connecteurs de "Sortie Audio" gauche et droit du magnétophone aux prises d' "ENTREE MAGNETOPHONE 2" [TAPE 2 IN] pour la lecture et le contrôle d'enregistrement des bandes. Relier les connecteurs d' "Entrée Audio" gauche et droit du magnétophone aux prises de "SORTIE MAGNETOPHONE 2" [TAPE 2 OUT] pour l'enregistrement des bandes.

7. ENTREE / SORTIE "MAGNETOPHONE 1" [TAPE 1 IN, OUT]

Branchements pour enregistrement et lecture analogiques sur un deuxième magnétophone audio de type quelconque. En utilisant les câbles jumelés RCA vers RCA, relier les connecteurs de "Sortie Audio" gauche et droit du magnétophone aux prises d' "ENTREE MAGNETOPHONE 1" [TAPE 1 IN] pour la lecture et le contrôle d'enregistrement des bandes. Relier les connecteurs d' "Entrée Audio" gauche et droit du magnétophone aux prises de "SORTIE MAGNETOPHONE 1" [TAPE 1 OUT] pour l'enregistrement des bandes.

8. SORTIE PREAMPLI 1 [PRE OUT 1]

Pour une utilisation normale, la SORTIE PREAMPLI 1 [PRE OUT 1] est reliée aux prises d'Entrée Principale [Main-In] (N° 9), à l'aide des cavaliers fournis. Le NAD C370 permet le branchement de plusieurs amplificateurs de puissance. Si vous utilisez un seul amplificateur de puissance stéréophonique, débranchez les cavaliers reliés aux prises d'Entrée Principale [Main-In]. De cette façon, l'amplificateur de puissance interne du C370 est déconnecté. Utilisez un câble jumelé RCA vers RCA pour relier les "Entrées Audio" gauche et droite de l'Amplificateur de Puissance aux prises de "SORTIE PREAMPLI 1" [PRE OUT 1].

Si vous utilisez un amplificateur de puissance stéréophonique spécifiquement conçu pour la fonction "Bi-amplificateurs", utilisez les prises de "SORTIE PREAMPLI 1" pour brancher celui des deux amplificateurs dont le gain est le plus faible. Voir aussi le chapitre "Bi-amplificateurs" pour de plus amples informations.

NOTES: Vous devez toujours mettre le C370 et les amplificateurs de puissance associés hors tension avant de brancher (ou de débrancher) un quelconque appareil aux (des) prises SORTIE PREAMPLI 1, 2 [PRE OUT 1, 2] ou ENTREE PRINCIPALE [MAIN-IN].

Les signaux de sortie des prises SORTIE PREAMPLI 1, 2 seront affectés par le réglage des commandes de volume et de tonalité du NAD C370.

9. ENTREE PRINCIPALE [MAIN-IN]

Branchements à un amplificateur de puissance ou processeur externes, tel qu'un décodeur de sonorisation enveloppante. Pour une utilisation normale, ces entrées sont reliées aux prises de Sortie Préampli 1 [Pre-Out 1] (N° 8), à l'aide des cavaliers fournis. Pour brancher votre NAD C370 à des modules processeurs ou d'amplificateur externes, il sera nécessaire d'enlever ces liaisons d'abord. Utiliser un câble jumelé RCA vers RCA pour brancher le connecteur de "Sortie Audio" [Audio-Output] gauche et droit du préamplificateur ou processeur aux prises Main-In.

NOTES: Vous devez toujours mettre le C370 et les amplificateurs de puissance associés hors tension avant de brancher (ou de débrancher) un quelconque appareil aux (des) prises SORTIE PREAMPLI 1, 2 [PRE OUT 1, 2] ou ENTREE PRINCIPALE [MAIN-IN]. Les signaux de sortie des prises SORTIE PREAMPLI 1, 2 seront affectés par le réglage des commandes de volume et de tonalité du NAD C370.

10. SORTIE PREAMPLI 2 [PRE OUT 2]

Les prises de "SORTIE PREAMPLI 2" [PRE OUT 2] peuvent être utilisées pour piloter un deuxième amplificateur de puissance. La commande de VOLUME "Sortie Préampli 2" [Pre-Out 2] (N° 11) permet de réduire le niveau de sortie du préamplificateur alimentant l'amplificateur de puissance de jusqu'à -12 dB. Lorsque la commande de VOLUME "Sortie Préampli 2" est réglée à sa position maximale (position 0 dB), le niveau de sortie est identique à celui des prises de "SORTIE PREAMPLI 1" [PRE OUT 1].

Si vous utilisez une paire d'amplificateurs de puissance spécifiquement conçus pour la fonction "Bi-amplificateurs", utilisez les prises de "SORTIE PREAMPLI 2" pour brancher celui des deux amplificateurs dont le gain est le plus fort. En jouant sur la commande de VOLUME "SORTIE PREAMPLI 2" (N° 11), il est possible d'accorder avec précision le volume de sortie de cet amplificateur de puissance à celui de l'amplificateur connecté aux prises de "SORTIE PREAMPLI 1" (PRE OUT 1). Voir aussi le chapitre "Bi-amplificateurs" pour de plus amples informations.

Utilisez un câble jumelé RCA vers RCA pour relier les "Entrées Audio" gauche et droite de l'Amplificateur de Puissance aux prises de "SORTIE PREAMPLI" [PRE OUT] 1 et 2.

NOTES: Vous devez toujours mettre le C370 et les amplificateurs de puissance associés hors tension avant de brancher (ou de débrancher) un quelconque appareil aux (des) prises SORTIE PREAMPLI 1, 2 [PRE OUT 1, 2] ou ENTREE PRINCIPALE [MAIN-IN]. Les signaux de sortie des prises SORTIE PREAMPLI 1, 2 seront affectés par le réglage des commandes de volume et de tonalité du NAD C370.

11. VOLUME SORTIE PREAMPLI 2 [VOLUME PRE OUT 2]

La commande de VOLUME "SORTIE PREAMPLI 2" [PRE OUT 2] permet de régler le niveau de sortie des PRISES DE "SORTIE PREAMPLI 2" [PRE OUT 2]. Il est possible de diminuer le niveau de sortie du préamplificateur alimentant l'amplificateur de puissance de 0 dB à -12 dB ; lorsque la commande est réglée à sa position maximale (position 0 dB), le niveau de sortie est identique à celui des prises de "SORTIE PREAMPLI 1" [PRE OUT 1]. Voir aussi le chapitre "Bi-amplificateurs" pour de plus amples informations.

NOTES: Vous devez toujours mettre le C370 et les amplificateurs de puissance associés hors tension avant de brancher (ou de débrancher) un quelconque appareil aux (des) prises SORTIE PREAMPLI 1, 2 [PRE OUT 1, 2] ou ENTREE PRINCIPALE [MAIN-IN]. Les signaux de sortie des prises SORTIE PREAMPLI 1, 2 seront affectés par le réglage des commandes de volume et de tonalité du NAD C370.

12. MODE PONTE

Il est possible, en connectant des amplificateurs de puissance supplémentaires, d'utiliser le NAD C370 comme module d'une chaîne stéréophonique plus puissante ou d'une chaîne de cinéma à domicile. Si la section amplificateur de puissance du NAD C370 va être utilisée pour alimenter un seul haut-parleur, utilisez le sélecteur de Pontage [Bridge] pour faire fonctionner les amplificateurs intégrés droit et gauche comme un ensemble à voie unique de grande puissance. Mettez le sélecteur de MODE PONTE [BRIDGE MODE] à la position "Ponté" [Bridge] et branchez le haut-parleur aux bornes repérées "L+" et "R+", en vous assurant que la borne "L+" est reliée à la borne "+" du haut-parleur et que la borne "R+" est reliée à la borne "-" du haut-parleur. Connectez la source à l'ENTREE PRINCIPALE [MAIN IN] gauche.

En Mode Ponté, le NAD C370 aura une puissance de sortie d'environ 300 W avec un haut-parleur de 8 ohms. Dans ce mode, les sections fonctionneront comme si l'impédance du haut-parleur avait été divisée par deux. Pour cette raison, il est déconseillé d'utiliser des haut-parleurs de faible impédance (moins de 8 ohms) en Mode Ponté, car cela risquerait de provoquer le déclenchement du dispositif de coupure thermique lorsque l'amplificateur fonctionne à puissance élevée.

La LED Ponté [Bridge] de la face parlante (Fig. 2 ; N° 2) s'allumera lorsque l'amplificateur fonctionnera en mode Ponté.

NOTES: Ne branchez rien sur l'ENTREE PRINCIPALE [MAIN IN] droite (N° 9) lorsque le Mode Ponté est sélectionné.

Vous devez toujours mettre le C370 et les amplificateurs de puissance associés hors tension avant de brancher (ou de débrancher) un quelconque appareil aux (des) prises SORTIE PREAMPLI 1,2 [PRE OUT 1, 2] ou ENTREE PRINCIPALE [MAIN-IN].

13. ECRETAGE DOUX [SOFT CLIPPING™]

Lorsqu'un amplificateur est poussé au-delà de sa puissance de sortie spécifiée, on entend un son dur et déformé lors des passages à sonorité forte. Cela provient du fait que l'amplificateur coupe ou "écrête de façon dure" les pointes sonores pour lesquelles sa conception ne permet pas la reproduction. Le circuit d'écrêtage doux, de NAD, limite en douceur la forme d'onde à la sortie, pour minimiser la distorsion audible lorsque l'amplificateur est poussé au-delà de ses limites.

Si votre écoute comporte des niveaux modérés de puissance, vous pouvez laisser l'Ecrêtage Doux sur ARRÊT [OFF].. Si, par contre, vous pensez passer de la musique à des niveaux très élevés, susceptibles de dépasser la capacité de puissance de l'amplificateur, nous préconisons de mettre l'Ecrêtage Doux sur "MARCHE" [ON]. L'indicateur d'Ecrêtage Doux sur la face parlante s'allume lorsque l'amplificateur est en mode Ecrêtage Doux.

14. "ENTREE / SORTIE LIAISON-NAD" [NAD-LINK IN, OUT]

Le connecteur de "Liaison-NAD" [NAD-Link] sert à relayer les commandes en provenance d'autres appareils équipés de connecteurs de Liaison-NAD. Ceci permet de commander le système entier depuis un point central, et assure aussi quelques fonctions de base pour d'autres composants NAD (tels que le tuner, le lecteur de CD ou le lecteur de cassettes) pourvus également d'une liaison NAD qui est commandée par la télécommande de l'amplificateur. Pour assurer le relais vers d'autres appareils, relier le connecteur de "SORTIE Liaison-NAD" [NAD-Link OUT] du C370 à l'ENTREE NAD-Link de l'autre appareil. Il est possible de relier les connecteurs de Liaison-NAD en chaîne, ENTREE vers SORTIE, et donc de commander tout un réseau d'appareils à l'aide de la télécommande d'un seul d'entre eux.

NOTES: Il est conseillé de ne pas connecter la Liaison-NAD si ces appareils comportent leur propre récepteur de télécommande intégré et qu'ils sont situés au même endroit, à portée directe de la télécommande. En cas de doute, commencez par essayer de faire fonctionner les appareils sans la Liaison-NAD ; si l'appareil réagit à la commande émise par le combiné de télécommande, il ne sera pas nécessaire de connecter la Liaison-NAD.

Ne reliez jamais le dernier appareil de la chaîne Liaison-NAD au premier. Débrancher tous les appareils du secteur avant de brancher ou de débrancher la Liaison-NAD.

15. SORTIE "ASSERVISSEMENT 12 V" [12 V TRIGGER]

Cette sortie permet de télécommander la mise en marche ou l'arrêt d'appareils auxiliaires comme par exemple un tuner, un amplificateur de puissance etc., dans la mesure où ces appareils sont aussi équipés d'une entrée d'asservissement 12 V. Il est aussi possible de télécommander une barrette de prises secteur équipée d'une entrée d'asservissement 12 V. La sortie d'asservissement 12 V est activée chaque fois que l'appareil est commuté en mode de fonctionnement normal à partir du mode Veille ou Arrêt.

Pour commuter un appareil externe entre les modes Veille et Marche, à travers le C370, brancher la sortie asservissement 12 V du C370 au jack d'entrée CC de l'appareil concerné. Le connecteur requis est une fiche Mini-Jack standard de 3,5 mm ("mono") : L'extrémité de la fiche jack correspond au "+" et la tige correspond à l'asservissement 12 V, c'est à dire au "-" ou à la masse.

NOTES: Vérifier les spécifications de la borne d'entrée d'Asservissement sur les autres appareils pour s'assurer de leur compatibilité avec la sortie Asservissement 12 V du C370. Tous les appareils NAD équipés d'un Asservissement 12 V sont entièrement compatibles avec la sortie Asservissement 12 V du C370.

La tension de sortie de l'Asservissement 12 V du C370 est de 12 V CC. Le courant total maximum consommé ne doit pas dépasser 200 mA. Typiquement, les asservissements 12 V NAD consomment un courant inférieur à 10 mA.

Avant de réaliser un quelconque branchement à une entrée ou à une sortie d'Asservissement 12 V, s'assurer que tous les appareils sont débranchés du secteur.

Tout non respect de la consigne ci-dessus pourrait provoquer la détérioration du C370 ou de tout appareil auxiliaire qui lui est connecté. En cas de doute concernant les branchements, l'installation et l'utilisation de la sortie d'Asservissement 12 V, consultez votre revendeur NAD

16. HAUT-PARLEURS A + HAUT-PARLEURS B

Le NAD C370 est équipé de deux jeux de connecteurs pour les haut-parleurs. Utilisez les connecteurs Haut-Parleurs A [Speakers A] pour connecter les haut-parleurs "principaux" et utilisez les connecteurs Haut-Parleurs B [Speakers B] pour connecter (par exemple) une deuxième paire de haut-parleurs située dans une autre pièce.

En fonctionnement normal, connectez le haut-parleur droit aux bornes repérées "R+" et "R-", en vous assurant que la borne "R+" est reliée à la borne "+" du haut-parleur et que la borne "R-" est reliée à la borne "-" du haut-parleur.

Brancher les bornes repérées "L+" et "L-" au haut-parleur gauche en procédant de la même manière.

En Mode "Ponté" [Bridge], branchez le haut-parleur unique aux bornes repérées "R+" et "L+" en vous assurant que la borne "L+" est reliée à la borne "+" de votre haut-parleur et que la borne "R+" est reliée à la borne "-" du haut-parleur. Reportez-vous aussi à la section "Mode Ponté" de ce même chapitre (N° 12).

N'utiliser que du fil torsadé haute puissance (calibre 16 ; 1,5 mm ou plus) pour brancher les haut-parleurs à votre NAD C370

On peut utiliser les bornes pour courants élevés comme bornes à visser pour les câbles comportant des cosses plates, des broches ou des fils nus.

FILS NUS ET BORNES A BROCHES

Les fils nus et les broches s'insèrent dans le trou diamétral percé dans la tige de la borne. Desserrer la bague en plastique de la borne de haut-parleur jusqu'à ce que le trou axial dans la tige soit visible. Insérer la broche ou le fil nu dans le trou, puis fixer le câble en vissant la bague de la borne.

Veiller à ce qu'aucun fil nu des câbles des haut-parleurs ne touche le panneau arrière ou une autre prise. Veiller à ce qu'il n'y ait que 1 cm (1/2") de fil nu ou de broche et qu'il n'y ait aucun brin libre sur les fils des haut-parleurs.

NOTA: Assurez-vous que l'impédance des haut-parleurs est d'au moins 4 ohms si vous ne connectez qu'une paire de haut-parleurs ; assurez-vous que l'impédance de tous les haut-parleurs est d'au moins 8 ohms si vous connectez deux paires de haut-parleurs. En Mode Ponté, l'impédance du haut-parleur unique doit aussi être d'au moins 8 ohms.

17. CORDON ALIMENTATION SECTEUR

Brancher le cordon secteur à une prise de courant murale en état de marche. Veiller à ce que tous les branchements aient été faits avant de brancher le cordon au secteur.

18. PRISE SECTEUR AUXILIAIRE COMMUTE

Le cordon secteur d'un autre appareil pourra être branché sur cette prise auxiliaire. Les appareils branchés sur cette prise seront commutés entre Marche et Arrêt par le bouton d' "ALIMENTATION" [POWER] sur la face parlante, ou par les boutons "MARCHE" [ON] et "VEILLE" [STAND-BY] de la télécommande.

NOTA: La consommation totale de tous les modules connectés aux sorties secteur ne doit pas dépasser 100 Watts.

COMMANDES SUR LA FACE PARLANTE (FIGURE 2)

1. "MARCHE / ARRÊT" [POWER ON/OFF]

Appuyer sur le bouton "MARCHE" [POWER] pour mettre l'amplificateur sous tension. La lampe témoin de "Veille" [Stand-by] (N° 2) au dessus du bouton Marche s'allume en rouge puis, après un court laps de temps, passe au vert pour indiquer que l'amplificateur est prêt à fonctionner normalement. Le fait d'appuyer à nouveau sur le bouton "MARCHE" [POWER] mettra l'appareil complètement hors tension ; il ne réagira plus à la télécommande.

TELECOMMANDE (FIGURE 3)

BOUTON VEILLE / MARCHE [STANDBY/ON] (N° 1)

Lorsque l'amplificateur est sous tension ("MARCHE" [POWER]), le fait d'appuyer sur le bouton vert Marche / Arrêt du combiné de télécommande fait passer le NAD C370 en mode Veille et la lampe témoin "Marche" [Power] passe à l'orange. La lampe témoin orange indique que le NAD C370 est sous tension, mais que la chaîne est actuellement en mode Veille. Appuyer à nouveau pour mettre l'amplificateur en mode Marche à partir du mode Veille.

BOUTONS "MARCHE" [ON] ET "ARRÊT" [OFF] (N° 2)

En plus de la fonction de permutation Marche / Arrêt du bouton vert (N° 1), le NAD C370 comporte aussi un bouton Marche et Arrêt distinct. Ceci est particulièrement utile pour maintenir la synchronisation des appareils constituant la chaîne : De cette manière, tous les appareils passeront en mode Veille lorsque vous appuierez sur "Arrêt" [Off], ou passeront en mode Marche lorsque vous appuierez sur "On" [Marche], plutôt que de se mettre en Marche lorsque vous mettrez l'amplificateur en mode Veille. (A noter que les autres appareils doivent eux aussi être capables de répondre à des commandes de Marche / Arrêt distinctes).

Appuyer sur le bouton "MARCHE" [ON] pour faire passer l'appareil du mode Veille au mode Marche ; la lampe témoin de Veille (Fig. 2, N° 2) passera de l'orange au vert et la lampe témoin de la dernière source sélectionnée clignotera puis s'allumera. Appuyer sur le bouton OFF pour mettre l'appareil en mode Veille : la lampe témoin de Veille passera à l'orange.

NOTA: Le C370 ne consomme que très peu de courant en mode Veille. Toutefois, si l'appareil doit rester inutilisé pendant plusieurs jours, nous préconisons de le mettre hors tension. Pour mettre l'appareil hors tension, appuyer sur le bouton "Marche-Arrêt" [POWER] (N° 1) de la face parlante; tous les voyants s'éteindront.

2. LAMPE TÉMOIN DE "VEILLE / PROTECTION" [STAND-BY/PROTECTION]

Après la mise sous tension, cette lampe témoin s'allume en rouge puis, après une courte pause, passe au vert pour indiquer que l'amplificateur est prêt à fonctionner.

Dans le cas d'une très mauvaise utilisation de l'amplificateur, liée par exemple à une surchauffe, à des haut-parleurs d'impédance excessivement basse ou à un court-circuit etc., l'amplificateur activera ses circuits de Protection. La lampe témoin s'allumera en rouge et le son sera coupé. Dans un cas comme celui-ci, mettez l'amplificateur hors tension, attendez qu'il refroidisse et/ou vérifiez le branchement des haut-parleurs, et vérifiez que l'impédance globale des haut-parleurs ne passe pas en dessous de 4 ohms (ou 8 ohms en Mode Ponté). Après avoir éliminé la cause de l'activation des circuits de protection, remettre l'amplificateur sous tension.

Le schéma ci-dessous montre le fonctionnement de la lampe témoin de Veille / Protection:

	Vert	Orange	Rouge
Fonctionnement normal	•		
Veille		•	
Protection			•

3. PRISE "CASQUE" [HEADPHONE]

Une prise stéréo pour fiche à jack de 1/4" est prévue pour l'écoute avec casque et convient aux casques conventionnels à impédance quelconque. La prise casque fonctionnera en parallèle avec les haut-parleurs sélectionnés. Pour écouter uniquement avec le casque, désélectionnez les Haut-Parleurs A et/ou B (N° 4).

Les commandes de volume sonore, de tonalité et de balance agissent aussi sur l'écoute sur casque. Utiliser un adaptateur approprié pour brancher des casques équipés d'un autre type de connecteur, tel qu'un jack stéréophonique de 3,5 mm de type "baladeur stéréo".

NOTA: Vérifiez que la commande de volume sonore est au minimum (butée anti-horaire) avant de brancher ou de débrancher le casque. L'écoute à des niveaux sonores élevés peut entraîner des dommages auditifs permanents.

4. HAUT-PARLEURS [SPEAKERS] A & B

Les boutons Haut-Parleurs [Speakers] A et B activent ou désactivent les haut-parleurs connectés aux bornes Haut-Parleurs A [Speakers A] et Haut-Parleurs B [Speakers B], respectivement, sur le panneau arrière. Appuyez sur A pour activer ou désactiver les haut-parleurs connectés aux bornes Haut-Parleurs A. Appuyez sur B pour activer ou désactiver les haut-parleurs connectés aux bornes Haut-Parleurs B. La lampe témoin à l'aplomb des boutons indique l'état des haut-parleurs A et B.

En cas d'activation simultanée des Haut-Parleurs A et B (les lampes témoins au dessus des deux boutons "A" et "B" sont allumées), la puissance de sortie de l'amplificateur alimente les deux paires de haut-parleurs en parallèle. Si les deux paires de haut-parleurs sont désactivées, elles resteront silencieuses. Dans ce dernier cas, vous pouvez écouter avec le casque (N° 3).

NOTES: Baissez toujours le volume sonore lorsque vous activez ou désactivez les Haut-parleurs A ou B.

Lorsque vous utilisez les Haut-parleurs A et B en même temps, assurez-vous que l'impédance des haut-parleurs connectés est supérieure à 8 ohms. Reportez-vous au tableau ci-dessous:

Mode Ponté	Mode Stéréo
Un haut-parleur de 8Ω minimum	Un haut-parleur de 4Ω minimum
Deux haut-parleurs de 16Ω minimum	Deux haut-parleurs de 8Ω minimum



5. SELECTEURS D'ENTREES

Ces boutons permettent de sélectionner l'entrée active du NAD C370 ainsi que le signal envoyé aux haut-parleurs, aux sorties Magnétophone et aux prises PRE OUT.

Les boutons sur la télécommande sont identiques à ces boutons, à l'exception de l'entrée tuner; voir ci-dessous. Une lampe témoin verte, à l'aplomb de chaque bouton, indique l'entrée active.

DISC Sélectionne, comme entrée active, une source de niveau ligne branchée aux prises DISC.

CD Sélectionne, comme entrée active, le lecteur CD (ou une source de niveau ligne) branchée aux prises CD.

VIDEO Sélectionne, comme entrée active, le magnétoscope (ou un téléviseur stéréo/décodeur satellite/récepteur de télédistribution) connecté aux prises VIDEO.

AUX Sélectionne, comme entrée active, une source de niveau ligne branchée aux prises AUX.

TUNER Sélectionne, comme entrée active, le tuner (ou une source de niveau ligne) branché aux prises Tuner. Le combiné de télécommande est pourvu de boutons distincts AM et FM ; une impulsion sur l'un ou l'autre sélectionnera l'entrée Tuner du C370.

"MAGNETOPHONE 2" [TAPE 2] Sélectionne "Magnétophone 2" [Tape 2] comme l'entrée active.

Moniteur "MAGNETOPHONE 1" [TAPE 1] Sélectionne la sortie d'un magnétophone lors de la lecture de cassettes ou du suivi d'enregistrements à partir des prises "Magnétophone 1" [Tape 1]. Appuyer une fois sur le bouton "Magnétophone 1" [Tape 1] pour l'activer et une deuxième fois pour rétablir la sélection d'entrée normale.

"Magnétophone 1" [Tape 1] est une fonction de suivi magnétophone qui n'annule pas la sélection d'entrée en cours. Par exemple, si le CD est l'entrée active lorsque TAPE 1 est sélectionné, le signal CD continue d'être sélectionné et est envoyé aussi bien aux prises de sortie TAPE 2 et TAPE 1, mais c'est le son du magnétophone relié à TAPE 1 qui sera entendu sur les haut-parleurs. En plus de la lampe témoin orange indiquant le fonctionnement du Magnétophone 1, la lampe témoin verte de l'entrée active restera allumée elle aussi.

NOTA: Le combiné de télécommande fourni avec le C370 est de type NAD Universel ; il est conçu pour fonctionner avec plusieurs modèles d'appareils NAD. Certains boutons de ce combiné ne fonctionnent pas car les fonctions concernées ne sont pas supportées par le C370. Les boutons de sélection d'entrée Vidéo 2 et Vidéo 3 sur la télécommande ne fonctionnent pas dans le cas du C370.

6. RECEPTEUR INFRAROUGE DE TELECOMMANDES

Le capteur infrarouge, situé derrière cette fenêtre circulaire, reçoit les commandes de la télécommande. L'espace entre la télécommande et le récepteur doit être dégagé de tout obstacle, sinon la télécommande peut refuser de fonctionner.

NOTES: Lors de la réception d'une commande en provenance du combiné de télécommande, la lampe témoin "Veille / Protection" [Stand-by/Protection] clignote. A noter que la lampe témoin peut aussi clignoter lors de la réception d'autres télécommandes, même si elles ne sont pas destinées au C370 mais à d'autres modules de la chaîne.

La portée et l'angle d'utilisation du combiné de télécommande risquent d'être réduits en présence d'un fort éclairage (lumière du soleil ou éclairage fluorescent très puissant).

7. INDICATEUR D'ECRETAGE DOUX [SOFT CLIPPING™]

L'indicateur vert d'ECRETAGE DOUX indique que le mode d'Ecrêtage [Doux Soft Clipping™] est actif. Reportez-vous aussi au chapitre "Branchements sur le panneau arrière", section 13 "Ecrêtage Doux", pour de plus amples informations.

8. COMMANDES DES "GRAVES" [BASS] ET DES "AIGUS" [TREBLE]

Le NAD C370 est équipé de commandes de "GRAVES" [BASS] ET d' "AIGUS" [TREBLE], qui permettent de régler la tonalité globale de votre chaîne. La position médiane (12 heures) correspond à une courbe plate, sans amplification ni atténuation; un léger déclic peut être ressenti dans le mouvement du bouton à cet endroit. Tourner le bouton en sens horaire pour amplifier les Graves ou les Aigus. Tourner le bouton en sens anti-horaire pour atténuer les Graves ou les Aigus. Les commandes de Tonalité n'affectent pas les enregistrements faits au moyen des Sorties "Magnétophone" [TAPE] mais agissent toutefois sur le signal allant vers les "Sorties de Préamplification" [Pre-Out 1 & 2].

9. "TONALITE NEUTRE" [TONE DEFEAT]

L'interrupteur de "TONALITE NEUTRE" [TONE DEFEAT] contourne la section de commande de la tonalité du NAD C370. Si l'on n'utilise pas les commandes de tonalité, c'est à dire si elles restent toujours en position médiane (12 heures), il est conseillé de mettre les dispositifs de réglage de la tonalité complètement hors circuit grâce à ce bouton-interrupteur. Si le bouton n'est pas enfoncé, les circuits de tonalité sont actifs; le fait d'enfoncer le bouton "TONALITE NEUTRE" [TONE DEFEAT] contourne les circuits de réglage de la tonalité.

10. BALANCE

La commande BALANCE règle les niveaux relatifs des haut-parleurs gauche et droit. La position médiane (12 heures) assure un niveau égal pour les voies gauche et droite. Un léger déclic peut être ressenti dans le mouvement du bouton à cet endroit.

En tournant le bouton en sens horaire, on déporte l'équilibre vers la droite. En tournant le bouton en sens anti-horaire, on déporte l'équilibre vers la gauche. La commande de BALANCE n'affecte pas les enregistrements faits au moyen des Sorties "Magnétophone" [TAPE] mais agit toutefois sur le signal allant vers les "Sorties de Préamplification" [Pre-Out 1 et 2].

11. VOLUME

La commande de VOLUME sonore règle le volume global des signaux envoyés aux haut-parleurs. Elle est motorisée et peut être réglée depuis la télécommande. La commande de VOLUME n'affecte pas les enregistrements faits au moyen des Sorties "Magnétophone" [TAPE] mais agit toutefois sur le signal allant vers les "Sorties de préamplification" [Pre-Out 1 et 2].

12. INDICATEUR DE MODE PONTE [BRIDGE MODE]

L'indicateur de MODE PONTE s'allume (orange) lorsque le C370 est en Mode Ponté. Reportez-vous aussi au chapitre "Branchements sur le panneau arrière", section 12 "Ecrêtage Doux" pour de plus amples informations.

ENREGISTREMENT

Lorsqu'une source est sélectionnée, son signal est aussi envoyé directement à un quelconque magnétophone relié aux SORTIES "MAGNETOPHONE 2" ou "MAGNETOPHONE 1" [TAPE 2 ou TAPE 1] pour l'enregistrement.

"COPIER ENTRE CASSETTES" [TAPE TO TAPE]

Il est possible de réaliser des copies entre deux magnétophones connectés à votre NAD C370. Mettre la bande source sur le magnétophone connecté à "Magnétophone 2" [Tape 2] et la bande vierge sur le magnétophone connecté à "Magnétophone 1" [Tape 1]. En sélectionnant l'Entrée "MAGNETOPHONE 2" [TAPE 2], il est possible d'enregistrer de "Magnétophone 2" à "Magnétophone 1", et de contrôler le signal en provenance de la bande d'origine.

BI-AMPLIFICATEURS

Certains haut-parleurs comportent des branchements distincts pour les sections BF (Basses Fréquences) et HF (Hautes Fréquences) de l'enceinte. Ce dispositif permet d'utiliser ces haut-parleurs en mode "Bi-Amplificateurs", grâce auquel un amplificateur de puissance distinct est utilisé pour chaque section, BF et HF. Cela peut améliorer la qualité globale de la sonorité.

Le NAD C370 comporte deux jeux de sorties préamplificateur "SORTIES PREAMPLI 1 & 2" [PRE OUT 1 & 2], afin de faciliter les branchements en mode bi-amplificateurs. En outre, il est possible de diminuer le niveau de sortie de "SORTIE PREAMPLI 2" [PRE OUT 2] par rapport à celui de la sortie "SORTIE PREAMPLI 1" [PRE OUT 1], ce qui permet d'utiliser des amplificateurs de puissance dont le gain (facteur d'amplification) n'est pas identique.

Pour configurer le C370 avec des amplificateurs de puissance, commencer par décider lequel des deux a le gain le plus élevé. Pour cela, il suffit tout simplement de comparer le volume sonore des deux amplificateurs de puissance sur une chaîne identique (la commande de volume sonore doit être maintenue au même niveau et il faut utiliser la même source et les mêmes haut-parleurs). L'amplificateur qui produit le son le plus fort a le gain le plus élevé (à noter qu'il ne s'agira pas forcément du plus puissant des deux amplificateurs). Brancher l'amplificateur doté du gain le plus élevé aux prises "SORTIE PREAMPLI 2" [PRE OUT 2] (N° 10) ; brancher l'autre amplificateur de puissance aux prises "SORTIE PREAMPLI 1" [PRE OUT 1] (N° 8).

A partir de la position de niveau maximum (0 dB), régler la commande de "VOLUME DE SORTIE PREAMPLI 2" [VOLUME PRE OUT 2] (N° 11) pour réduire le niveau de sortie de "SORTIE PREAMPLI 2" [PRE OUT 2] de manière à ce que le niveau sonore des deux amplificateurs de puissance soit parfaitement apparié.

NOTES: Le gain de l'amplificateur de puissance NAD C270 est identique à celui de l'amplificateur intégré du C370 (en fait, le C270 et la section amplificateur de puissance du C370 sont pratiquement identiques). Lorsque le C370 est utilisé avec un NAD C270 en mode Bi-Amplificateurs, laissez la SORTIE PREAMPLI 1 [PRE-OUT 1] connecté, grâce aux cavaliers fournis, à l'ENTREE PRINCIPALE [MAIN IN]. Connectez le C270 à la SORTIE PREAMPLI 2 [PRE-OUT 2]. Réglez la commande de VOLUME PREAMPLI 2 [PRE-OUT 2] à sa position maximum.

Les cavaliers fournis pour relier la SORTIE PREAMPLI 1 [PRE-OUT 1] à l'ENTREE PRINCIPALE [MAIN IN] peuvent aussi être utilisés pour relier la SORTIE PREAMPLI 2 [PRE-OUT 2] à l'ENTREE PRINCIPALE [MAIN IN], dans le cas où l'amplificateur de puissance du C370 aurait le gain le plus élevé.

Désalimentez toujours le C370 et les amplificateurs externes avant de connecter ou de déconnecter un appareil quelconque aux prises de Sortie Préampli et/ou d'Entrée Principale.

COMBINE DE TELECOMMANDE (FIGURE 3)

La Télécommande reproduit toutes les fonctions clés du NAD C370, et comporte aussi des commandes supplémentaires permettant de télécommander les Tuners, les Magnétophones et les Lecteurs de CD NAD. Il fonctionne depuis une distance pouvant aller jusqu'à 5 mètres. Il est conseillé d'utiliser des piles alcalines pour une longévité maximale. Le compartiment des piles, à l'arrière de la télécommande, est prévu pour deux piles de type (R 03) AAA. Lors du remplacement des piles, s'assurer de leur bonne orientation conformément au dessin dans le fond du compartiment des piles. Reportez-vous aux sections précédentes du manuel pour des descriptions détaillées des différentes fonctions.

Lors de la réception d'une commande en provenance du combiné de télécommande, la lampe témoin "Veille / Protection" [Stand-by/Protection] clignote. A noter que la lampe témoin peut aussi clignoter lors de la réception d'autres télécommandes, même si elles ne sont pas destinées au C370 mais à d'autres modules de la chaîne.

1. BOUTON VEILLE / MARCHÉ

Lorsque l'amplificateur est sous tension ("MARCHÉ" [POWER]), le fait d'appuyer sur le bouton vert Marche / Arrêt du combiné de télécommande fait passer le NAD C370 en mode Veille et la lampe témoin "Marche" [Power] passe à l'orange. La lampe témoin orange indique que le NAD C370 est sous tension, mais que la chaîne est actuellement en mode Veille. Appuyer à nouveau pour mettre l'amplificateur en mode Marche à partir du mode Veille.

2. MARCHÉ / ARRÊT ALIMENTATION

En plus de la fonction de permutation Marche / Arrêt du bouton vert (N° 1), le NAD C370 comporte aussi un bouton Marche et Arrêt distinct. Ceci est particulièrement utile pour maintenir la synchronisation des appareils constituant la chaîne : De cette manière, tous les appareils passeront en mode Veille lorsque vous appuierez sur "Arrêt" [Off], ou passeront en mode Marche lorsque vous appuierez sur "On" [Marche], plutôt que de se mettre en Marche lorsque vous mettez l'amplificateur en mode Veille. (A noter que les autres appareils doivent eux aussi être capables de répondre à des commandes de Marche / Arrêt distinctes).

Appuyer sur le bouton "MARCHÉ" [ON] pour faire passer l'appareil du mode Veille au mode Marche ; la lampe témoin de Veille (N° 2) passera de l'orange au vert et la lampe témoin de la dernière source sélectionnée clignotera puis s'allumera. Appuyer sur le bouton OFF pour mettre l'appareil en mode Veille : la lampe témoin de Veille passera à l'orange.

3. HAUT-PARLEURS A & B

Ces boutons assurent la même fonction que ceux de la face parlante. Les boutons Haut-Parleurs [Speakers] A et B activent ou désactivent les haut-parleurs connectés aux bornes Haut-Parleurs A [Speakers A] et Haut-Parleurs B [Speakers B], respectivement, sur le panneau arrière. Appuyez sur A pour activer ou désactiver les haut-parleurs connectés aux bornes Haut-Parleurs A. Appuyez sur B pour activer ou désactiver les haut-parleurs connectés aux bornes Haut-Parleurs B.

La lampe témoin à l'aplomb des boutons indique l'état des haut-parleurs A et B.

4. "SILENCIEUX DE RECHERCHE" [MUTE]

Appuyer sur le bouton "SILENCIEUX" [MUTE] (N° 4) pour couper provisoirement le son des haut-parleurs et du casque. Le mode Silencieux est indiqué par le clignotement de la lampe témoin de l'entrée active sur la face parlante. Réappuyer sur "SILENCIEUX" [MUTE] pour rétablir le son. La commande Mute n'affecte pas les enregistrements faits au moyen des Sorties "Magnétophone" [TAPE] mais agit toutefois sur le signal allant vers la "Sortie de Préamplification" [Pre-Out].

5. ENTREES

Les boutons de sélection des entrées (N° 5) ont les mêmes fonctions que les boutons repérés de façon identique sur la face parlante. Il y a toutefois certaines différences et quelques fonctions supplémentaires sur le dispositif de télécommande:

Les boutons TUNER AM & FM permettent de sélectionner l'entrée Tuner du NAD C370, ainsi que les bandes AM ou FM, sur un Tuner NAD télécommandable distinct (à condition que le tuner le permette).

6. VOLUME GLOBAL [MASTER VOLUME]

Appuyer sur les boutons "VOLUME GLOBAL ▲ ou ▼" [MASTER VOLUME ▲ ou ▼] (N° 6) pour augmenter ou diminuer le niveau sonore, respectivement. Relâcher le bouton dès que le niveau sonore souhaité a été atteint. La Commande de Volume motorisée sur la face parlante indiquera le niveau réglé. Les boutons de Volume Global [Master Volume] n'affectent pas les enregistrements faits via les sorties de magnétophone [Tape], mais affecteront tout de même le signal allant vers les sorties de préamplification (Pre-Out 1 & 2).

7. COMMANDE DE TUNER

(pour utilisation avec un Tuner NAD).

BANK "Bloc" sélectionne le bloc de mémoire sauvegardant les stations préréglées.

PRESET ► ou ◀ "Valeur présélectionnée" effectue une sélection de la station préréglée, soit ascendante ou descendante.

8. COMMANDE DE LECTEUR CD

(pour utilisation avec un Lecteur CD NAD).

|| active Pause

■ active Stop

►/|| active "lecture" [PLAY] ou permute entre "lecture" [PLAY] et [PAUSE]

►►| ou |◀◀ active "saut de piste" [TRACK SKIP]; Appuyer une fois sur les boutons respectifs pour soit sauter à la piste suivante, soit pour retourner au début de la piste en cours ou précédente.

NEXT DISC "Disque suivant" Passer au disque suivant (pour changeurs de CD NAD).

9. COMMANDE DE LA PLATINE A CASSETTES

(pour utilisation avec une platine à magnétophone simple (PLATINE B) ou avec une platine NAD à double magnétophone (A et B) NAD).

► ou ◀ active la lecture en avant [Forward Play] ou en arrière [Reverse Play].

●/|| "Enregistrer/Pause" [RECORD/PAUSE]. Appuyer dessus pour mettre la platine-cassette en mode "Enregistrer/Pause" [RECORD/PAUSE]. Appuyer sur "lecture" [PLAY] pour commencer à enregistrer.

■ Arrête la lecture ou l'enregistrement

◀◀ active le rebobinage rapide

►► active le défilement rapide

NOTES: La télécommande livrée avec le C370 est de type universel NAD et est conçue pour commander plusieurs modèles NAD. Certains boutons de ce combiné ne fonctionnent pas car les fonctions concernées ne sont pas supportées par le C370. Les boutons de sélection des entrées Vidéo 2 et Vidéo 3, sur le combiné de télécommande (dans la section N° 5), ne fonctionnent pas dans le cas du C370.

Les rayons de soleil directs ou un éclairage d'ambiance très lumineux peuvent avoir une incidence sur la plage et l'angle de fonctionnement de la télécommande.

DEPANNAGE		
Problème	Cause	Solution
AUCUN SON	<ul style="list-style-type: none"> • Câble secteur débranché, ou alimentation coupée. • Tape 1 Monitor est sélectionné • Fonction "Silencieux" [Mute] actif . • Les liaisons d'amplificateur Pre-out/Main-in ne sont pas présentes à l'arrière • Aucun haut-parleur sélectionné 	<ul style="list-style-type: none"> • Vérifier si le cordon d'alimentation est branché et que la prise murale est sous tension • Désélectionner le Mode Tape 1 Monitor. • Désactiver la fonction "Silencieux" [Mute]. • Assurer les liaisons • Sélectionner les haut-parleurs appropriés (A et/ou B)
PAS DE SON SUR UNE VOIE	<ul style="list-style-type: none"> • Commande de balance non centrée. • Haut-parleurs incorrectement branchés ou détériorés. • Câble d'entrée débranché ou détérioré. 	<ul style="list-style-type: none"> • Centrer la commande de balance. • Vérifier les branchements et les haut-parleurs. • Vérifier les câbles et les branchements.
GRAVES FAIBLES / IMAGE STEREO DIFFUSE OU INEXISTANTE	<ul style="list-style-type: none"> • Haut-parleurs câblés en déphasé. • Le Mode Ponté est sélectionné alors que les haut-parleurs sont connectés normalement 	<ul style="list-style-type: none"> • Vérifier le branchement de tous les haut-parleurs de la chaîne. • Désactiver le Mode Ponté
LA TELECOMMANDE NE FONCTIONNE PAS	<ul style="list-style-type: none"> • Piles usées ou incorrectement insérées. • Fenêtre d'émission ou de réception IR obstruée. • Le récepteur IR se trouve en plein soleil ou sous un éclairage d'ambiance trop puissant 	<ul style="list-style-type: none"> • Vérifier ou remplacer les piles. • Retirer les obstructions. • Eloigner l'appareil des rayons de soleil directs, réduire la luminosité
LA LED D'ALIMENTATION / PROTECTION RESTE ROUGE LORS DE LA MISE SOUS TENSION	<ul style="list-style-type: none"> • Court-circuit dans le câblage des haut-parleurs 	<ul style="list-style-type: none"> • Mettre l'amplificateur hors tension et vérifier le branchement des câbles des deux haut-parleurs, aussi bien sur le panneau arrière que sur les haut-parleurs eux-mêmes, puis remettre l'amplificateur sous tension.
LA LED D'ALIMENTATION / PROTECTION PASSE AU ROUGE PENDANT L'UTILISATION	<ul style="list-style-type: none"> • L'amplificateur a surchauffé. • L'impédance globale des haut-parleurs est trop faible 	<ul style="list-style-type: none"> • Mettre l'amplificateur hors tension. Vérifier que les fentes d'aération sur le dessus et le dessous de l'amplificateur sont dégagées de toute obstruction. Une fois que l'amplificateur aura refroidi, le remettre sous tension. • Vérifier que l'impédance globale des haut-parleurs n'est pas inférieure à 4 ohms. • Vérifier qu'il n'y a aucun court-circuit au niveau des câbles des haut-parleurs.



NAD C370 Stereo Verstärker

SCHNELLSTART

1. Schließen Sie die Lautsprecher A an den hinteren Lautsprecherbuchsen und die Tonquellen an den entsprechenden hinteren Eingangsbuchsen an.
2. Schließen Sie das Stromkabel an.
3. Drücken Sie zum Einschalten des NAD C370 die Taste POWER.
4. Drücken Sie die erforderliche Eingangswahltaste.

HINWEISE ZUR AUFSTELLUNG

Der NAD C370 sollte auf einer festen und ebenen Oberfläche aufgestellt werden. Vermeiden Sie es, das Gerät direktem Sonnenlicht oder Hitze und Feuchtigkeit auszusetzen. Achten Sie auf ausreichende Luftzirkulation. Stellen Sie das Gerät nicht auf weiche Oberflächen wie z. B. Teppiche, und nicht in abgeschlossene Bereiche wie Bücherregale oder -schränke, wenn diese keine ausreichende Luftzirkulation gewährleisten. Schalten Sie das Gerät aus, bevor Sie irgendwelche Verbindungen herstellen.

Zur besseren Übersicht sind die gummiisierten Anschlussbuchsen am NAD C370 farblich gekennzeichnet. Rot und weiß entsprechen dem linken bzw. rechten Audiokanal, und gelb wird für die Systemsteuerung (NAD Link) verwendet. Verwenden Sie für den Anschluss nur hochwertige Leitungen und Buchsen, damit der NAD C370 immer optimal und zuverlässig arbeitet. Achten Sie außerdem darauf, dass Anschlussleitungen und Buchsen frei von Beschädigungen sind und alle Steckverbindungen fest sitzen.

Verwenden Sie für beste Leistung nur hochwertige Lautsprecherkabel mit mindestens 1,5 mm₂ Querschnitt oder höher. Wird das Gerät längere Zeit nicht benutzt, ziehen Sie den Netzstecker aus der Steckdose.

Sollte Wasser in den NAD C370 eindringen, schalten Sie das Gerät aus und ziehen den Netzstecker aus der Steckdose. Lassen Sie das Gerät von einem qualifizierten Servicetechniker untersuchen, bevor Sie es wieder verwenden. **Nehmen Sie nicht den Gehäusedeckel ab. Im Geräteinnern befinden sich keine vom Benutzer reparierbaren Teile.** Säubern Sie das Gerät mit einem trockenen weichen Tuch. Befeuchten Sie das Tuch falls nötig leicht mit etwas Seifenwasser. Verwenden Sie keine Lösungsmittel, die Benzol oder andere Verdunstungsmittel enthalten.

RÜCKWANDANSCHLÜSSE (ABBILDUNG 1)

1. DISC-EINGANG (DISC INPUT)

CD-Player-Eingang II (DISC INPUT) Eingang für weitere Linepegel-Eingangssignale wie sie CD- und Minidisc-Player oder Vorverstärker für Schallplattenspieler liefern. Verbinden Sie diesen Eingang mit dem linken und rechten Audioausgang des Zusatzgerätes über ein zweifaches, gummiisiertes Anschlusskabel.

2. CD-PLAYER-EINGANG (CD INPUT)

Eingang für einen CD-Player oder eine andere Linepegel-Signalquelle. Verbinden Sie diesen Eingang mit dem linken und rechten CD-Player-Audioausgang über ein zweifaches, gummiisiertes Anschlusskabel. Der NAD C370 verarbeitet nur Analogsignale von einem CD-Player.

3. VIDEOEINGANG (VIDEO INPUT)

Eingang für das Audiosignal eines Stereo-Videorekorders (oder Stereo-TV/Satellitenempfängers) oder eine andere Linepegel-Tonsignalquelle. Verbinden Sie diesen Eingang mit dem linken und rechten VCR- oder SAT-Audioausgang über ein zweifaches, gummiisiertes Anschlusskabel. Hinweis: Nur Tonsignaleingang.

4. ZUSATZEINGANG (AUX INPUT)

Eingang für weitere Linepegel-Eingangssignale wie z. B. CD-Player. Verbinden Sie diesen Eingang mit dem linken und rechten Audioausgang des Zusatzgerätes über ein zweifaches, gummiisiertes Anschlusskabel.

5. TUNEREINGANG (TUNER INPUT)

Eingang für ein Radioempfangsgerät oder eine andere Linepegel-Signalquelle. Verbinden Sie diesen Eingang mit dem linken und rechten Audioausgang des Tuners über ein zweifaches, gummiisiertes Anschlusskabel.

6. TONBANDGERÄTE-EIN-/AUSGANG 2 (TAPE 2 IN, OUT)

Anschlüsse für analoge Aufzeichnung und Wiedergabe eines beliebigen Tonbandgerätes. Verbinden Sie für die Wiedergabe den linken und rechten Audioausgang der Bandmaschine mit einem zweifachen, gummiisierten Anschlusskabel mit den Anschlüssen TAPE 2 IN (Tonbandeingang 2). Für die Aufnahme verbinden Sie den linken und rechten Audioeingang der Bandmaschine mit den Buchsen TAPE OUT 2 (Tonbandausgang 2).

7. TONBANDGERÄTE-EIN-/AUSGANG 1 (TAPE 1 IN, OUT)

Anschlüsse für analoge Aufzeichnung und Wiedergabe eines beliebigen zweiten Tonbandgerätes. Verbinden Sie zur Wiedergabe und Bandüberwachung den linken und rechten Audioausgang der Bandmaschine mit einem zweifachen, gummiisierten Anschlusskabel mit den Anschlüssen TAPE 1 IN (Tonbandeingang 1). Für die Aufnahme verbinden Sie den linken und rechten Audioeingang der Bandmaschine mit den Buchsen TAPE 1 OUT (Tonbandausgang 2).

8. VORVERSTÄRKERAUSGANG 1 (PRE-OUT 2)

Im Normalbetrieb ist der Ausgang PRE OUT 1 über die mitgelieferten Verbindungskabel mit den Buchsen MAIN-IN (Nr. 9) verbunden. Der NAD C370 ermöglicht den Anschluss mehrerer Leistungsverstärker. Wenn Sie einen einzelnen, externen Stereo-Leistungsverstärker verwenden, entfernen Sie die Verbindungen zu den Buchsen MAIN-IN. Der interne Leistungsverstärker im C370 wird dadurch getrennt. Verbinden Sie die Buchsen PRE OUT 1 mit dem linken und rechten Audioeingang des Leistungsverstärkers oder Prozessors über ein zweifaches, gummiisiertes Anschlusskabel.

Wenn Sie einen zusätzlichen Leistungsverstärker speziell für Bi-Amping verwenden, schließen Sie den Leistungsverstärker mit der niedrigeren Verstärkung an die Buchsen PRE OUT 1 an. Weitere Informationen dazu finden Sie im Kapitel "Bi-Amping".

HINWEISE: Schalten Sie den C370 und andere angeschlossene externe Leistungsverstärker immer aus, bevor Sie Verbindungen an den Buchsen PRE-OUT 1, 2 und MAIN-IN herstellen oder trennen. Die Lautstärke- und Klangeinstellungen des NAD C370 beeinflussen die Ausgangssignale PRE-OUT 1 & 2.

9. MAIN IN

Anschluss für einen externen Vorverstärker oder Prozessor, wie z. B. ein Surround-Sound-Dekoder. Normalerweise wird dieser Anschluss mit den Buchsen PRE OUT 1 (Nr. 8) über das mitgelieferte Anschlusskabel verbunden. Wenn Sie den NAD C370 an externe Prozessoren oder Vorverstärker anschließen möchten, entfernen Sie zuerst diese Verbindungen. Verbinden Sie die Buchsen MAIN IN mit dem linken und rechten Audioeingang des Vorverstärkers oder Prozessors über ein zweifaches, gummiisoliertes Anschlusskabel.

HINWEISE: Schalten Sie den C370 und andere angeschlossene externe Leistungsverstärker immer aus, bevor Sie Verbindungen an den Buchsen PRE-OUT 1, 2 und MAIN-IN herstellen oder trennen. Die Lautstärke- und Klangeinstellungen des NAD C370 beeinflussen die Ausgangssignale PRE-OUT 1 & 2.

10. VORVERSTÄRKERAUSGANG 2 (PRE-OUT 2)

Über die Buchsen PRE OUT 2 kann ein weiterer Leistungsverstärker angesteuert werden. Mit dem Einsteller VOLUME PRE OUT 2 (Nr. 11) kann der Vorverstärker-Ausgangspegel zum Leistungsverstärker bis auf -12 dB reduziert werden. Ist dieser Einsteller in Maximalposition (Stellung 0 dB), ist der Ausgangspegel mit dem Pegel von PRE OUT 1 identisch.

Wenn Sie einen zusätzlichen Leistungsverstärker speziell für Bi-Amping verwenden, sollten Sie den Leistungsverstärker mit der höheren Verstärkung an die Buchsen PRE OUT 2 anschließen. Mit dem Einsteller VOLUME PRE OUT 2 (Nr. 11) kann der Lautstärkepegel exakt mit dem des an den Buchsen PRE OUT 1 angeschlossenen Leistungsverstärkers abgestimmt werden. Weitere Informationen dazu finden Sie im Kapitel "Bi-Amping". Verbinden Sie die Buchsen PRE OUT 1 & 2 mit dem linken und rechten Audioeingang des Leistungsverstärkers über ein zweifaches, gummiisoliertes Anschlusskabel.

HINWEISE: Schalten Sie den C370 und andere angeschlossene externe Leistungsverstärker immer aus, bevor Sie Verbindungen an den Buchsen PRE-OUT 1, 2 und MAIN-IN herstellen oder trennen. Die Lautstärke- und Klangeinstellungen des NAD C370 beeinflussen die Ausgangssignale PRE-OUT 1 & 2.

11. LAUTSTÄRKE VORVERSTÄRKERAUSGANG 2 (VOLUME PRE OUT 2)

Der Einsteller VOLUME PRE OUT 2 ermöglicht die Anpassung des Ausgangspegels an den Buchsen PRE OUT 2. Der Ausgangspegel kann von 0 dB bis auf -12 dB reduziert werden. Ist dieser Einsteller in Maximalposition (Stellung 0 dB), ist der Ausgangspegel mit dem Pegel von PRE OUT 1 identisch. Weitere Informationen dazu finden Sie im Kapitel "Bi-Amping".

HINWEISE: Schalten Sie den C370 und andere angeschlossene externe Leistungsverstärker immer aus, bevor Sie Verbindungen an den Buchsen PRE-OUT 1, 2 und MAIN-IN herstellen oder trennen. Die Lautstärke- und Klangeinstellungen des NAD C370 beeinflussen die Ausgangssignale PRE-OUT 1 & 2.

12. BRIDGE-MODUS (BRÜCKENSCHALTUNG)

Durch Anschließen von zusätzlichen Leistungsverstärkern kann der NAD C370 als Teil eines noch stärkeren Stereo- oder Heimkinosystems verwendet werden. Wenn mit der Endstufe des NAD C370 ein einzelner Lautsprecher angesteuert werden soll, können Sie mit dem Bridge-Schalter die eingebauten linken und rechten Endstufen zu einem Hochleistungs kanal zusammenschalten.

Stellen Sie den Schalter BRIDGE MODE in die Position "Bridge" und schließen Sie den Lautsprecher an den Klemmen "L +" und "R+" an. Achten Sie dabei darauf, dass Sie "L+" mit der Klemme "+", und "R+" mit der Klemme "-" am Lautsprecher verbinden. Schließen Sie die Tonquelle am linken Eingang MAIN-IN an.

In Brückenschaltung kann der NAD C370 mit einem 8-Ohm-Lautsprecher ca. 300 W erzeugen. In diesem Modus verhalten sich die Endstufen so, als wäre die Impedanz der Lautsprecher halbiert worden. Daher werden Lautsprecher mit niedriger Impedanz (weniger als 8 Ohm) für die Brückenschaltung nicht empfohlen. Bei hohen Spitzen könnte sonst der thermische Überlastschutz ansprechen und auslösen.

Im Bridge-Modus leuchtet die LED BRIDGE auf der Frontplatte (Abb. 2, Nr. 2).

HINWEISE: Schließen Sie bei aktiviertem Bridge-Modus keine Geräte an die rechten Eingänge MAIN-IN (Nr. 9) an. Schalten Sie den C370 und andere angeschlossene externe Leistungsverstärker immer aus, bevor Sie Verbindungen an den Buchsen PRE-OUT 1, 2 und MAIN-IN herstellen oder trennen.

13. SOFT CLIPPING™

Die Belastung eines Verstärkers über seine nominale Ausgangsleistung hinaus erzeugt bei lauten Passagen harte Verzerrungen. Dies wird durch das Abschneiden oder "Hard Clipping" der Ausgangsspitzen verursacht, für deren Wiedergabe der Verstärker nicht ausgelegt ist. In solchen Fällen sorgt der Soft-Clipping-Schaltkreis von NAD für eine weiche Ausgangssignalbegrenzung und minimiert bei Übersteuerung des Verstärkers hörbare Verzerrungen.

Wenn Sie in der Regel bei niedriger Ausgangslautstärke Musik hören, kann der Schalter für Soft Clipping™ in Stellung AUS (Off) bleiben. Bevorzugen Sie jedoch eine hohe Ausgangslautstärke mit ausgereizter Verstärkerleistung, schalten Sie das Soft Clipping™ über diesen Schalter ein. Die LED Soft Clipping™ auf der Frontplatte zeigt den Soft-Clipping-Modus des Verstärkers an.

14. SYSTEMSTEUERUNG (NAD LINK IN, OUT)

Über den NAD-LINK-Anschluss werden Befehle von und zu anderen mit NAD-LINK-Anschlüssen ausgestatteten Geräten übertragen. Dadurch ist die zentrale Steuerung eines ganzen Systems und der Grundfunktionen anderer NAD-Komponenten (Tuner, CD-Player oder Kassettendecks), die ebenfalls mit NAD-Link ausgestattet sind, über die Fernbedienung des Verstärkers möglich. Für die Funktion mit anderen Geräten verbinden Sie den Anschluss NAD-LINK OUT am C370 mit dem Anschluss NAD-LINK IN eines anderen Gerätes. NAD-LINK-Anschlüsse können in Reihe geschaltet werden, immer IN auf OUT, so dass ein ganzes System über die Fernbedienung eines Gerätes bedient werden kann.

HINWEISE: Es wird empfohlen, NAD-Link nicht zu verbinden, wenn Geräte mit eigenem eingebautem Fernsteuerungsempfänger so nahe beieinander stehen, dass eine direkte Sichtverbindung zur Fernbedienung besteht. Im Zweifelsfall versuchen Sie zuerst die Geräte ohne NAD-Link zu steuern. Reagiert das Gerät auf die Befehle der Fernbedienung, ist eine Verbindung von NAD-Link nicht erforderlich. Stellen Sie niemals eine Verbindung vom letzten Gerät zurück auf das erste NAD-Gerät in der Kette her. Vor dem Ein- oder Ausstecken von NAD-Link alle Geräte vom Netz trennen.

15. 12-V-TRIGGERAUSGANG (12 V TRIGGER OUT)

Mit diesem Ausgang können andere Geräte wie z. B. Tuner, Leistungsverstärker usw., die ihrerseits mit einem 12-V-Triggereingang ausgestattet sind, ferngesteuert werden. Dabei kann es sich auch um eine Wechselstrom-Netzleiste mit einem 12-V-Triggereingang handeln. Der 12-V-Triggereingang wird automatisch beim Einschalten des NAD C370 aus der AUS- oder STANDBY-Stellung aktiviert.

Soll über den C370 eine externe Komponente vom Netzbetrieb in den Bereitschaftsmodus geschaltet werden, verbinden Sie den 12-V-Triggereingang des C370 mit dem Gleichspannungseingang dieser Komponente. Dazu wird ein 3,5-mm-Standard-Miniaturstecker ("Mono") benötigt. Die Spitze ist spannungsführend oder die "+"-Verbindung und der Kragen des Eingangssteckers bildet die 12-V-Trigger- oder Ground-Verbindung ("-").

HINWEISE: Überprüfen Sie die Daten des 12-V-Triggereingangs des anderen Gerätes und stellen Sie sicher, dass diese mit dem 12-V-Triggereingang des C370 kompatibel sind. NAD-Komponenten mit einem 12-V-Triggereingang sind mit dem 12-V-Triggereingang des C370 voll kompatibel. Die Spannung des 12-V-Triggereingangs am C370 beträgt 12 V=. Der maximale Strom darf 200 mA nicht überschreiten. Die Stromaufnahme der 12-V-Triggereingänge von NAD ist in der Regel niedriger als 10 mA. Bevor Sie Verbindungen zu irgendwelchen 12-V-Triggerein-/ oder -ausgängen herstellen, achten Sie darauf, dass alle Geräte vom Netz getrennt sind.

Das Nichtbeachten kann zu Schäden am C370 oder an mit ihm verbundenen Geräten führen. Wenn Sie noch Fragen zu Anschluss, Installation und Betrieb des 12-V-Triggereingangs haben, wenden Sie sich bitte an Ihren NAD-Händler.

16. LAUTSPRECHER A + B (SPEAKERS A + SPEAKERS B)

Der NAD C370 ist mit zwei Paaren von Lautsprecheranschlüssen ausgestattet. Schließen Sie an den Buchsen SPEAKERS A die Hauptlautsprecher an, und an den Buchsen SPEAKERS B ein zweites Lautsprecherpaar, z. B. zusätzliche Lautsprecher, die sich in einem anderen Raum befinden.

Verbinden Sie den rechten Lautsprecher mit den Klemmen "R +" (rechts +) und "R -" (rechts -) und achten Sie dabei darauf, dass "R +" mit der Klemme "+" des Lautsprechers und "R -" mit der Klemme "-" des Lautsprechers verbunden ist. Schließen Sie den linken Lautsprecher an den Klemmen "L +" (links +) und "L -" (links -) in der gleichen Weise an.

Im Bridge-Modus schließen Sie den Einzel-Lautsprecher an den Klemmen "L +" und "R+" an. Achten Sie dabei darauf, dass Sie "L+" mit der Klemme "+", und "R+" mit der Klemme "-" am Lautsprecher verbinden. Siehe auch Abschnitt "Bridge-Modus (Brückenschaltung)" in diesem Kapitel (Nr. 12).

Verwenden Sie für den Anschluss von Lautsprechern am NAD C370 immer schwere Litzenleitungen (1,5 mm₂ oder höher). An die Schraubanschlussklemmen mit hoher Strombelastbarkeit können Leitungen mit Kabelschuhen oder Endhülsen und auch blanke Leitungsenden angeschlossen werden.

BLANKE LEITUNGSENDEN UND ENDHÜLSEN

Blanke Leitungsenden und Endhülsen sollten in das Loch im Gewindestift der Anschlussklemme eingeführt werden. Lösen Sie die Lautsprecheranschluss-Kunststoffmutter bis das Loch im Gewindestift freiliegt. Führen Sie die Endhülse oder das blanke Leitungsende in das Loch ein und sichern Sie die Leitung durch festes Anziehen der Kunststoffmutter.

Achten Sie darauf, dass keine blanken Litzen von Lautsprecherleitungen die Rückwand oder andere Anschlüsse berühren. Stellen Sie sicher, dass nur ca. 1 cm blankes Kabel oder Stift und keine losen Litzen vorhanden sind.

HINWEIS: Stellen Sie sicher, dass die Lautsprecher-Impedanz 4 Ohm oder mehr beträgt, wenn nur ein Lautsprecherpaar angeschlossen wird. Beim Anschluss von zwei Lautsprecherpaaren unbedingt darauf achten, dass die Impedanz aller Lautsprecher 8 Ohm übersteigt. Im Bridge-Modus sollte die Impedanz der Lautsprecher ebenfalls 8 Ohm oder mehr betragen.

17. NETZKABEL

Verbinden Sie den Netzkabelanschluss mit einer geeigneten Steckdose. Stellen Sie sicher, dass vor dem Anschließen an das Netz alle Geräteverbindungen hergestellt sind.

18. GESCHALTETER NETZAUSGANG (SWITCHED AC OUTLET)

An diesem Zusatzausgang kann das Netzkabel eines anderen Stereogerätes eingesteckt werden. Geräte, die an diesem Wechselspannungsausgang angeschlossen sind, werden über den Schalter POWER auf der Frontplatte oder die Taste ON und STANDBY der Fernbedienung ein- und ausgeschaltet.

HINWEIS: Die Gesamtleistungsaufnahme aller an den Netzausgängen angeschlossenen Geräten darf 100 Watt nicht überschreiten.

FRONTPLATTENELEMENTE (ABBILDUNG 2)

1. NETZSCHALTER EIN/AUS (POWER ON/OFF)

Drücken Sie die Taste POWER, um den Verstärker einzuschalten. Die Netzanzeige (Nr. 2) über der Drucktaste POWER leuchtet gelb auf und zur Signalisierung, dass der Verstärker für den normalen Betrieb bereit ist, kurz danach grün. Erneutes Drücken des Schalters POWER schaltet das Gerät vollständig AUS. Es reagiert dann nicht mehr auf die Fernbedienung.

FERNBEDIENUNG (SIEHE ABBILDUNG 3)

TASTE STANDBY/ON (NR. 1)

Wenn der Verstärker in Betrieb ist und die grüne Taste ON/OFF auf der Fernbedienung gedrückt wird, wechselt der NAD C370 in den Bereitschaftsmodus und die Netzanzeige leuchtet gelb. Mit einer gelben Netzanzeige wird angezeigt, dass der NAD C370 zwar noch mit Strom versorgt wird, das System aber im Bereitschaftsmodus ist. Drücken Sie diese Taste erneut, um den Verstärker vom Bereitschaftsmodus in den Betriebsmodus zu schalten.

TASTEN ON UND OFF (NR. 2)

Neben der grünen Taste (Nr. 1) mit Ein-/Ausschaltfunktion hat der NAD C370 auch die separaten Tasten ON und OFF, mit denen Systemkomponenten besonders bequem "synchronisiert" werden können, d. h. alle Komponenten schalten in den Bereitschafts- oder Betriebsmodus, wenn die Taste OFF bzw. ON gedrückt wird. So wird vermieden, dass manche Geräte einschalten, wenn der Verstärker in den Bereitschaftsmodus geschaltet wird. (Beachten Sie, dass die anderen Komponenten ebenfalls in der Lage sein müssen, diese Ein-/Aus-Signale zu verarbeiten).

Schalten Sie mit der Taste ON das Gerät vom Bereitschafts- in den Betriebsmodus; die Stand-By-Anzeige (Abb. 2, Nr. 2) wechselt kurz danach von gelb nach grün, und die Anzeige für die zuletzt gewählte Tonquelle leuchtet auf. Drücken Sie die Taste OFF, um das Gerät in den Bereitschaftsmodus (STAND-BY) zu schalten. Die Bereitschaftsanzeige leuchtet gelb.

HINWEIS: Im Bereitschaftsmodus verbraucht der C370 nur sehr wenig Energie. Wir empfehlen aber trotzdem, das Gerät ganz auszuschalten, wenn es für einige Tage nicht benutzt werden sollte. Das Gerät wird durch Drücken auf die Drucktaste POWER auf der Frontplatte (Nr. 1) ganz ausgeschaltet. Dabei verlöschen alle Leuchtanzeigen.

2. BEREITSCHAFTSMODUS-/SCHUTZSCHALTUNGSANZEIGE (STAND-BY/PROTECTION)

Nach dem Einschalten leuchtet die LED zunächst rot und kurz danach grün, um die Betriebsbereitschaft des Verstärkers anzuzeigen.

In Fällen von zu hoher Beanspruchung durch Überhitzung, bei extrem niedriger Lautsprecher-Impedanz, Kurzschluss usw. aktiviert der Verstärker die Schutzschaltung, die Anzeige leuchtet rot und die Klangwiedergabe wird abgeschaltet. Schalten Sie in einem solchen Fall den Verstärker aus, warten bis er sich abgekühlt hat und/oder überprüfen die Lautsprecherverbindungen und stellen Sie sicher, dass die Lautsprecher-Gesamtimpedanz 4 Ohm oder im Bridge-Modus 8 Ohm nicht unterschreitet. Sobald die Ursache für die Aktivierung der Schutzschaltung beseitigt ist, können Sie den Verstärker wieder einschalten.

Die folgende Abbildung veranschaulicht den Betrieb der Bereitschaftsmodus-/Schutzschaltungsanzeige:

	Grün	Gelb	Rot
Normalbetrieb	•		
Bereitschaftsmodus		•	
Schutzschaltung			•

3. KOPFHÖRERBUCHSE (HEADPHONE)

Eine 6,3-mm-Stereo-Klinkenbuchse, an die alle gängigen Kopfhörer mit beliebiger Impedanz angeschlossen werden können, ermöglicht das Musikhören über Kopfhörer. Die Kopfhörerbuchse funktioniert parallel zu den ausgewählten Lautsprechern. Wenn die Wiedergabe ausschließlich über Kopfhörer erfolgen soll, deaktivieren Sie die Lautsprecher A und/oder B (Nr. 4). Die Lautstärke- und Klangeinsteller arbeiten dann für den Kopfhörerbetrieb. Um Kopfhörer mit anderen Anschlusssteckern wie z. B. 3,5-mm-Klinkenstecker anzuschließen, können entsprechende Adapter verwendet werden.

HINWEIS: Stellen Sie sicher, dass die Lautstärke auf ein Minimum eingestellt ist (voll gegen den Uhrzeigersinn), bevor Sie Kopfhörer anschließen. Musikhören bei sehr hoher Lautstärke kann das Gehör schädigen.

4. LAUTSPRECHER A, B (SPEAKERS A, B)

Die Tasten SPEAKERS A und B aktivieren oder deaktivieren die an den Rückwandanschlüssen SPEAKERS A bzw. SPEAKERS B angeschlossenen Lautsprecher. Drücken Sie A, um die an den Buchsen SPEAKERS A angeschlossenen Lautsprecher ein- oder auszuschalten. Drücken Sie B, um die an den Buchsen SPEAKERS B angeschlossenen Lautsprecher ein- oder auszuschalten. Die Anzeige direkt über den Tasten signalisiert den Status der Lautsprecher A und B.

Wenn die Lautsprecher A und B aktiviert sind (beide Anzeigen über den Tasten SPEAKERS A und B leuchten), werden beide Lautsprecherpaare parallel vom Verstärker Ausgang gespeist. Sind die Lautsprecher A und B deaktiviert, ist die Wiedergabe beider Lautsprecherpaare abgeschaltet. Diese Einstellung können Sie zum Hören über Kopfhörer (Nr. 3) verwenden.

HINWEISE: Verringern Sie immer die Lautstärke, bevor Sie eines der Lautsprechersysteme SPEAKERS A oder SPEAKERS B ein- oder ausschalten.

Wenn Sie die Lautsprecher A und B gleichzeitig verwenden, stellen Sie sicher, dass die Gesamtimpedanz der angeschlossenen Lautsprecher 8 Ohm übersteigt. Siehe Tabelle unten.

Bridge-Modus (Brückenschaltung)	Stereo-Modus
Ein Lautsprecher 8Ω minimum	Ein Lautsprecher 4Ω minimum
Zwei Lautsprecher 16Ω minimum	Zwei Lautsprecher 8Ω minimum

5. EINGANGSWAHLSCHALTER

Mit diesen Tasten wird der aktive Eingang für den NAD C370 und das Signal für Lautsprecher, Tonbandausgänge und die Buchsen PRE OUT ausgewählt.

Die entsprechenden Tasten auf der Fernbedienung erfüllen dieselbe Funktion, mit Ausnahme des Tunereingangs (siehe unten). Grüne Leuchten über den Tasten zeigen an, welcher Eingang gerade ausgewählt ist.

DISC Wählt eine an den DISC-Buchsen angeschlossene Linepegel-Tonquelle als aktive Eingangsquelle.

CD Wählt einen an den CD-Buchsen angeschlossenen CD-Player (oder eine andere Linepegel-Tonquelle) als aktive Eingangsquelle.

VIDEO Wählt einen an den VIDEO-Buchsen angeschlossenen Videorekorder (oder Stereo-TV-/Kabel-/Satellitenempfänger) als aktive Eingangsquelle.

AUX Wählt eine an den AUX-Buchsen angeschlossene Linepegel-Tonquelle als aktive Eingangsquelle.

TUNER Wählt einen an den TUNER-Buchsen angeschlossenen Empfänger (oder eine andere Linepegel-Tonquelle) als aktive Eingangsquelle. Auf der Fernbedienung befinden sich separate Tasten für AM (Mittelwelle) und FM (UKW). Wenn Sie eine der Tasten drücken, wird der TUNER-Eingang des C370 aktiviert.

TAPE 2 Wählt TAPE 2 als aktiven Eingang.

TAPE 1 Monitor Wählt die Wiedergabe einer Bandmaschine oder die Überwachung von Aufnahmen, die gerade über den Eingang TAPE 1 gemacht werden. Drücken Sie die Taste TAPE 1 einmal für eine Aktivierung und ein weiteres Mal, um zur normalen Eingangseinstellung zurückzukehren.

Die Bandüberwachungsfunktion TAPE 1 ändert nicht die gerade aktuelle Eingangsauswahl. Ist z. B. CD der aktive Eingang, wenn TAPE 1 gedrückt wird, bleibt das CD-Signal aktiv und wird immer noch an beide Ausgangsbuchsen von TAPE 2 und TAPE 1 gesendet. Sie hören dann allerdings aus den Lautsprechern den Ton von der an TAPE 1 angeschlossenen Bandmaschine. Neben der gelben Anzeige für TAPE 1 leuchtet ebenfalls die grüne Anzeige für den aktiven Eingang.



HINWEIS: Die mit dem C370 gelieferte, universelle NAD-Fernbedienung ist für die Steuerung von verschiedenen NAD-Modellen geeignet. Da der C370 jedoch nicht alle Funktionen dieser Fernbedienung unterstützt, sind einige der Tasten ohne Funktion. Für den C370 sind die Eingangswahltasten VIDEO 2 und VIDEO 3 auf der Fernbedienung ohne Funktion

6. INFRAROT-EMPFÄNGER DES FERNBEDIENUNGSSIGNALS

Der Infrarotsensor hinter dem kreisförmigen Fenster empfängt die Befehle von der Fernbedienung. Damit die Fernbedienung einwandfrei funktioniert, darf die Sendestrecke zwischen der Fernbedienung und dem Anzeigefenster nicht blockiert werden.

HINWEISE: Die Bereitschaftsmodus-/Schutzschaltungsanzeige blinkt, wenn der Verstärker einen Befehl von der Fernbedienung erhält. Beachten Sie, dass die LED-Anzeige nicht nur beim Empfang von Befehlen für den C370 sondern auch bei Befehlen für andere Systemkomponenten blinkt. Direkte Sonneneinstrahlung oder eine sehr helle oder fluoreszierende Umgebungsbeleuchtung kann den Wirkungsbereich und Strahlungswinkel der Fernbedienung beeinträchtigen.

7. ANZEIGE FÜR SOFT CLIPPING™

Die grüne Anzeige SOFT CLIPPING™ signalisiert den aktiven Soft Clipping™-Modus. Weitere Informationen dazu finden Sie in "Rückwandanschlüsse", Abschnitt 13 "Soft Clipping™".

8. KLANGEINSTELLER FÜR TIEFEN & HÖHEN (BASS & TREBLE)

Die Klangeinsteller BASS und TREBLE des NAD C370 dienen der Anpassung des System-Klangbildes. Die mit einer Einrastung gekennzeichnete 12-Uhr-Position bewirkt ein flaches Klangbild, ohne Verstärkung oder Abschwächung einzelner Frequenzen. Drehen Sie die Einsteller im Uhrzeigersinn für eine Erhöhung, oder gegen den Uhrzeigersinn für eine Verringerung der Bässe oder Höhen. Die Klangeinsteller beeinflussen nicht die Aufnahmen, die über die TAPE-Ausgänge gemacht werden, wirken sich aber auf das Vorverstärkerausgangssignal (PRE OUT 1 & 2) aus.

9. KLANGEINSTELLER AUS (TONE DEFEAT)

Der Schalter TONE DEFEAT schaltet die Klangregelung des NAD C370 aus. Wenn Sie die Klangeinsteller normalerweise sowieso in der 12-Uhr-Position lassen, ist es ratsam, das Klangregelsystem komplett durch Drücken der Taste TONE DEFEAT abzuschalten. In der nichtgedrückten Stellung ist das Klangregelsystem aktiv. Wenn Sie die Taste TONE DEFEAT hineindrücken, werden die Klangeinsteller deaktiviert.

10. BALANCE

Der Einsteller BALANCE beeinflusst die relativen Pegel der linken und rechten Lautsprecher. Die 12-Uhr-Position stellt die gleichen Pegel für den linken und rechten Kanal ein. Eine Einrastung kennzeichnet diese Position.

Drehen des Einstellers im Uhrzeigersinn verschiebt die Balance nach rechts. Drehen des Einstellers gegen den Uhrzeigersinn verschiebt die Balance nach links. Der Einsteller BALANCE beeinflusst nicht die Aufnahmen, die über die TAPE-Ausgänge gemacht werden, wirkt sich aber auf das Vorverstärkerausgangssignal (PRE OUT 1 & 2) aus.

11. LAUTSTÄRKE (VOLUME)

Mit dem Einsteller VOLUME kann die Gesamtlautstärke der an die Lautsprecher gesendeten Signale eingestellt werden. Er wird mit einem Motor angetrieben und ist mit der Fernbedienung einstellbar. Der Einsteller VOLUME beeinflusst nicht die Aufnahmen, die über die TAPE-Ausgänge gemacht werden, wirkt sich aber auf das Vorverstärkerausgangssignal (PRE OUT 1 & 2) aus.

12. ANZEIGE BRIDGE MODE

Die Anzeige BRIDGE MODE leuchtet gelb, wenn der C370 in den Bridge-Modus (Brückenschaltung) geschaltet wird. Weitere Informationen dazu finden Sie in "Rückwandanschlüsse", Abschnitt 12 "Bridge-Modus".

AUFNAHME

TONBANDAUFNAHMEN

Damit Tonbandaufnahmen durchgeführt werden können, wird das Signal eines ausgewählten Eingangs auch direkt an die Tonbandausgänge TAPE 2 oder TAPE 1 geführt.

ÜBERSPIELEN VON BAND ZU BAND

Zwischen zwei Bandmaschinen, die an den NAD C370 angeschlossen sind, kann Tonmaterial kopiert werden. Legen Sie das Quellenband in das an TAPE 2, und das leere Band in das an TAPE 1 angeschlossene Tonbandgerät ein. Wenn Sie jetzt den Eingang TAPE 2 wählen, können Sie von TAPE 2 auf TAPE 1 überspielen und dabei das Signal vom Originalband hören.

BI-AMPING (GETRENNTE LEISTUNGSVERSTÄRKER)

Manche Lautsprecher sind mit Anschlussklemmen für getrennte LF- (niedrige Frequenzen) und HF- (hohe Frequenzen) Bereiche ausgestattet. Solche Lautsprecher können dadurch im sogenannten "Bi-Amping" betrieben werden, wobei jeweils ein Leistungsverstärker für den niedrigen und hohen Frequenzbereich eingesetzt und die Klangqualität des Gesamtsystems verbessert werden kann.

Um den Anschluss für Bi-Amping zu ermöglichen, bietet der NAD C370 zwei Vorverstärkerausgänge (PRE OUT 1 & 2). Darüber hinaus kann der Pegel von PRE OUT 2 gegenüber dem Pegel von PRE OUT 1 reduziert werden. So ist eine einfache Anpassung von Leistungsverstärkern mit unterschiedlichen Verstärkungsfaktoren möglich.

Bevor Sie mehr als einen Leistungsverstärker an den C370 anschließen, bestimmen Sie zuerst, welcher der beiden Verstärker die höhere Verstärkung hat. Das kann ganz einfach durch Vergleichen der Lautstärke der beiden Verstärker in einem identischen System festgestellt werden (gleiche Lautstärkeeinstellung, gleiche Tonquelle und Lautsprecher). Der Verstärker mit der höheren Lautstärke hat auch den höheren Verstärkungsfaktor (wobei das nicht unbedingt auch derjenige mit der höheren Ausgangsleistung sein muss). Schließen Sie den Verstärker mit der höheren Verstärkung an PRE OUT 2 (Nr. 10) an und den anderen Leistungsverstärker an den Buchsen PRE OUT 1 (Nr. 8).

Reduzieren Sie in maximaler Pegelposition (0 dB) mit dem Lautstärkeeinsteller VOLUME PRE OUT 2 (Nr. 11) den Ausgangspegel von PRE OUT 2 so weit, bis der Lautstärkepegel beider Leistungsverstärker genau übereinstimmt.

HINWEISE: Die Verstärkungen des Leistungsverstärkers NAD C270 und des im C370 eingebauten Leistungsverstärkers sind identisch (die Endstufen des C270 und des C370 sind auch annähernd baugleich). Wenn Sie den C370 mit dem NAD C270 für Bi-Amping kombinieren, lassen Sie PRE-OUT 1 über die mitgelieferten Verbindungen an MAIN-IN verbunden und schließen Sie den C270 am Ausgang PRE-OUT 2 an. Stellen Sie VOLUME PRE-OUT 2 in Maximalposition.

Wenn der C370 die höhere Verstärkung hat, können die mitgelieferten Verbindungen von PRE-OUT 1 zu MAIN-IN auch für die Verbindung von PRE-OUT 2 zu MAIN-IN verwendet werden.

Schalten Sie den C370 und externe Leistungsverstärker vor dem Anschließen oder Trennen von Leitungen an den Buchsen PRE-OUT oder MAIN-IN immer aus.

FERNBEDIENUNG (ABBILDUNG 3)

Mit der Fernbedienung können alle Hauptfunktionen des NAD C370 ausgeführt werden. Sie bietet außerdem zusätzliche externe Steuerungsmöglichkeiten für NAD Tuner, Kassettendecks und CD-Player. Der Betrieb ist innerhalb einer Reichweite von 5 m möglich. Für eine maximale Nutzungsdauer werden Alkaline-Batterien (2 x AAA/R03) empfohlen, die auf der Rückseite der Fernbedienung in das Batteriefach eingelegt werden. Achten Sie beim Austausch von Batterien auf das richtige Einsetzen entsprechend dem Schema auf dem Batteriefachboden.

Ausführliche Beschreibungen der einzelnen Fernbedienungsfunktionen finden Sie in vorhergehenden Abschnitten dieser Bedienungsanleitung.

Die Bereitschaftsmodus-/Schutzschaltungsanzeige blinkt, wenn der Verstärker einen Befehl von der Fernbedienung erhält. Beachten Sie, dass die LED-Anzeige nicht nur beim Empfang von Befehlen für den C370 sondern auch bei Befehlen für andere Systemkomponenten blinkt.

1. BEREITSCHAFTSMODUS/EIN (STANDBY/ON)

Wenn der Verstärker in Betrieb ist und die grüne Taste ON/OFF auf der Fernbedienung gedrückt wird, wechselt der NAD C370 in den Bereitschaftsmodus und die Netzanzeige leuchtet gelb. Mit einer gelben Netzanzeige wird angezeigt, dass der NAD C370 zwar noch mit Strom versorgt wird, das System aber im Bereitschaftsmodus ist. Drücken Sie die Taste erneut, um den Verstärker vom Bereitschaftsmodus in den Betriebsmodus zu schalten.

2. NETZ EIN/AUS (POWER ON/OFF)

Neben der grünen Taste (Nr. 1) mit Ein-/Ausschaltfunktion hat die Fernbedienung des NAD C370 auch die separaten Tasten ON und OFF, mit denen Systemkomponenten besonders bequem "synchronisiert" werden können, d. h. alle Komponenten schalten in den Bereitschafts- oder Betriebsmodus, wenn die Taste OFF bzw. ON gedrückt wird. So wird vermieden, dass manche Geräte einschalten, wenn der Verstärker in den Bereitschaftsmodus geschaltet wird. (Beachten Sie, dass die anderen Komponenten ebenfalls in der Lage sein müssen, diese Ein-/Aus-Signale zu verarbeiten).

Schalten Sie mit der Taste ON das Gerät vom Bereitschafts- in den Betriebsmodus; die Stand-By-Anzeige (Abb. 2, Nr. 2) wechselt kurz danach von gelb nach grün, und die Anzeige für die zuletzt gewählte Tonquelle leuchtet auf. Drücken Sie die Taste OFF, um das Gerät in den Bereitschaftsmodus (STAND-BY) zu schalten. Die Bereitschaftsanzeige leuchtet gelb.

3. LAUTSPRECHER A, B (SPEAKERS A, B)

Diese Tasten erfüllen dieselbe Funktion wie die Tasten auf der Frontplatte. Die Tasten SPEAKERS A und B aktivieren oder deaktivieren die an den Rückwandanschlüssen SPEAKERS A bzw. SPEAKERS B angeschlossenen Lautsprecher. Drücken Sie A, um die an den Buchsen SPEAKERS A angeschlossenen Lautsprecher ein- oder auszuschalten. Drücken Sie B, um die an den Buchsen SPEAKERS B angeschlossenen Lautsprecher ein- oder auszuschalten. Die Anzeige direkt über den Tasten signalisiert den Status der Lautsprecher A und B.

4. MUTE (STUMMSCHALTUNG)

Drücken Sie die Taste MUTE (Nr. 4), um die Klangwiedergabe der Lautsprecher oder Kopfhörer kurzzeitig abzuschalten. Der MUTE-Modus wird durch Blinken der Anzeige des aktiven Eingangs auf der Frontplatte angezeigt. Nochmaliges Drücken der MUTE-Taste schaltet die Klangwiedergabe wieder ein. MUTE beeinflusst das Tonsignal am Vorverstärkerausgang (PRE OUT 1 & 2), Aufnahmen über die TAPE-Ausgänge jedoch nicht.

5. EINGÄNGE (INPUTS)

Die Eingangswahltasten (Nr. 5) erfüllen dieselben Funktionen wie die gleichnamigen Tasten auf der Frontplatte. Mit der Fernbedienung gibt es jedoch ein paar Unterschiede und zusätzliche Funktionen:

Mit den Tasten TUNER AM & FM kann der Tuner-Eingang am NAD C370 bzw. das Frequenzband AM (MW) oder FM (UKW) an einem separaten, fernbedienbaren NAD-Tuner (falls vom Tuner unterstützt) ausgewählt werden.

6. LAUTSTÄRKE (MASTER VOLUME)

Drücken Sie die Tasten MASTER VOLUME ▲ oder ▼ (Nr. 6), um die Lautstärke zu erhöhen bzw. zu verringern. Lassen Sie die Taste los, wenn die gewünschte Lautstärke erreicht ist. Der motorgesteuerte Lautstärkeeinsteller auf der Frontplatte bewegt sich entsprechend der eingestellten Lautstärke. Die Tasten MASTER VOLUME beeinflussen das Tonsignal am Vorverstärkerausgang (PRE OUT 1 & 2), Aufnahmen über die TAPE-Ausgänge jedoch nicht.

7. TUNER CONTROL

(für NAD Tuner).

"BANK" wählt eine Gruppe von voreingestellten Radiosendern.

"PRESET" ► oder ◀ wählt eine höhere bzw. niedrigere Nummer der voreingestellten Radiosender.

8. CD PLAYER CONTROL

(für NAD CD-Player).

|| aktiviert Pause

■ aktiviert Stop

►/|| aktiviert Wiedergabe oder schaltet zwischen Wiedergabe und Pause um

►►| oder |◀◀ aktiviert Titelspringen. Einmal drücken, um auf den nächsten Titel bzw. auf den Anfang des aktuellen oder vorherigen Titels zu springen.

"NEXT DISC" wählt nächste CD (für NAD CD-Wechsler).



9. CASSETTE DECK CONTROL

(für einfache (DECK B) oder doppelte (A und B) NAD Kassettendecks).

▶ oder ◀ aktiviert Vorwärts- oder Rückwärtswiedergabe.

●/|| Aufnahme / Pause. Drücken für Aufnahmepause.

Wiedergabe drücken für Aufnahmebeginn.

■ stoppt Wiedergabe oder Aufnahme.

◀◀ aktiviert Zurückspulen.

▶▶ aktiviert schnellen Vorlauf.

HINWEISE: Die mit dem C370 gelieferte, universelle NAD-Fernbedienung ist für die Steuerung von verschiedenen NAD-Modellen geeignet. Da der C370 jedoch nicht alle Funktionen dieser Fernbedienung unterstützt, sind einige der Tasten ohne Funktion. Die Eingangswahltasten VIDEO 2 und VIDEO 3 auf der Fernbedienung bleiben für den C370 ohne Wirkung.

Direkte Sonneneinstrahlung oder eine sehr helle Umgebungsbeleuchtung kann den Wirkungsbereich und Strahlungswinkel der Fernbedienung beeinträchtigen.

PROBLEMLÖSUNG		
Problem	Ursache	Abhilfe
KEIN TON	<ul style="list-style-type: none"> • Netzkabel ausgesteckt oder Netzschalter nicht ON • TAPE 1 MONITOR ausgewählt • MUTE aktiv • PRE-OUT/MAIN-IN nicht gebrückt • Keine Lautsprecher aktiviert 	<ul style="list-style-type: none"> • Netzkabel und Netzschalter überprüfen • TAPE 1 MONITOR deaktivieren • MUTE deaktivieren • Brücken anbringen • Gewünschte Lautsprecher aktivieren (A und/oder B)
EIN KANAL OHNE TON	<ul style="list-style-type: none"> • Balanceinsteller nicht in Mittelstellung • Lautsprecher nicht richtig angeschlossen oder defekt. • Eingangsanschlussleitung ausgesteckt oder defekt 	<ul style="list-style-type: none"> • Balanceinsteller in Mittelstellung bringen • Lautsprecher und Anschlüsse überprüfen • Anschlussleitungen und Verbindungen überprüfen
SCHWACHE BÄSSE/ UNDEUTLICHES ODER KEIN STEREOKLANGBILD	<ul style="list-style-type: none"> • Lautsprecheranschlüsse verpolt • Aktiver Bridge-Modus bei normal angeschlossenen Lautsprechern 	<ul style="list-style-type: none"> • Alle Lautsprecheranschlüsse im System überprüfen • Bridge-Modus deaktivieren
FERNBEDIENUNG FUNKTIONIERT NICHT	<ul style="list-style-type: none"> • Batterien leer oder falsch eingelegt • IR-Sender- oder Empfängerfenster verdeckt • IR-Empfänger in direktem Sonnenlicht oder sehr hohe Umgebungsbeleuchtung 	<ul style="list-style-type: none"> • Batterien überprüfen oder ersetzen • Hindernis beseitigen • Gerät nicht in direktem Sonnenlicht aufstellen, Umgebungsbeleuchtung reduzieren
POWER/PROTECTION-LED BLEIBT NACH DEM EINSCHALTEN ROT	<ul style="list-style-type: none"> • Kurzschluss in der Lautsprecherverkabelung 	<ul style="list-style-type: none"> • Verstärker ausschalten und Anschlüsse von beiden Lautsprechern auf der Verstärkerrückwand und an den Lautsprechern überprüfen. Verstärker wieder einschalten
POWER/PROTECTION-LED LEUCHTET WÄHREND DES BETRIEBES ROT	<ul style="list-style-type: none"> • Verstärker überhitzt • Gesamtimpedanz der Lautsprecher zu niedrig 	<ul style="list-style-type: none"> • Verstärker ausschalten. Sicherstellen, dass Lüftungsschlitze im Verstärker oben und unten nicht blockiert sind. Nach Abkühlung des Verstärkers wieder einschalten • Sicherstellen, dass die Gesamtimpedanz der Lautsprecher 4 Ohm nicht unterschreitet • Lautsprecherkabel auf Kurzschluss überprüfen

NAD C370 Amplificador Intergrado Estereo

COMIENZO RAPIDO

1. Conecte los altavoces a las tomas de Speaker A (altavoz) y fuentes traseras con las tomas de entrada traseras pertinentes.
2. Enchufe el cordón de alimentación de CA.
3. Pulse el pulsador POWER para poner en On el NAD C370.
4. Pulse el selector de entrada requerido.

NOTAS SOBRE LA INSTALACION

Su NAD C370 debe colocarse sobre una superficie firme y nivelada. Evite colocar el equipo a la luz directa del sol o cerca de calor o humedad. Deje una ventilación adecuada. No coloque el equipo sobre una superficie blanda como una alfombra. No lo coloque en un área cerrada, como una estantería o armario, que impida el paso del aire por las ranuras de ventilación. Asegure que el equipo esté desconectado antes de hacer cualquier conexión.

Las tomas RCA de su NAD C370 tienen códigos de color para mayor comodidad. El rojo y el blanco son audio de Derecha e Izquierda respectivamente, y el amarillo es para la NAD Link (conexión NAD). Use conductores y tomas de alta calidad para rendimiento y fiabilidad óptimos. Asegure que los conductores y tomas de enchufe no estén dañados en modo alguno y que las tomas de enchufe estén enchufadas firmemente hasta el fondo.

Para mejor rendimiento, use conductores de altavoz de calidad de calibre 16 (1,5 mm) de espesor o más. Si el equipo no va a usarse durante algún tiempo, desconecte el enchufe de la toma de CA.

Si penetra agua en su NAD C370, cierre la alimentación eléctrica al equipo y quite el enchufe de la toma de CA. Haga que inspeccione el equipo un técnico de servicio cualificado antes intentar usarlo otra vez. **No quite la cubierta, no hay piezas en el interior que puedan ser objeto de servicio por el usuario.** Use un paño suave y seco para limpiar el equipo. Si es necesario, humedezca un poco el paño con agua jabonosa. No use soluciones que contengan benzol ni otros agentes volátiles.

CONEXIONES DEL PANEL TRASERO (VEA LA FIGURA 1)

1. DISC INPUT (ENTRADA DE DISCO)

Entrada para señales de entrada de nivel de línea adicional como CD, tocadiscos Mini Disc o la señal de salida de un amplificador de realce para un tocadiscos. Use un conductor doble RCA-a-RCA para conectar las 'Salidas de Audio' de derecha e izquierda de los equipos auxiliares a esta entrada.

2. CD INPUT (ENTRADA DE CD)

Entrada para una fuente de señal de CD u otra señal de nivel de línea. Use un conductor doble RCA-a-RCA para conectar las 'Audio Output' de izquierda y derecha del tocadiscos de CD a esta entrada. El NAD C370 acepta únicamente señales analógicas de su tocadiscos de CD.

3. VIDEO INPUT (ENTRADA DE VÍDEO)

Entrada para la señal de audio procedente de una cámara de grabación de vídeo VCR estéreo (o receptor estéreo de TV/Satélite/Cable) u otra fuente de audio de nivel de línea. Usando conductores dobles RCA-a-RCA, conecte la 'Salida de Audio' de izquierda y derecha del equipo a estas entradas. Nota: Estas son entradas de audio únicamente.

4. AUX INPUT (ENTRADA AUXILIAR)

Entrada para señales de entrada de nivel de línea adicional como otro tocadiscos CD. Use un conductor doble RCA-a-RCA para conectar las 'Salidas de Audio' de derecha e izquierda de los equipos auxiliares a esta entrada.

5. TUNER INPUT (ENTRADA DE SINTONIZADOR)

Entrada para un Sintonizador u otra fuente de señal de nivel de línea. Use un conductor doble RCA-a-RCA para conectar las 'Salidas de Audio' izquierda y derecha del Sintonizador a esta entrada.

6. TAPE 2 IN, OUT (ENTRADA, SALIDA DE CINTA 2)

Conexiones para grabación y escucha analógicas para una grabadora de cinta de audio de cualquier tipo. Usando conductores dobles RCA-a-RCA conecte la 'Salida de Audio' de izquierda y derecha de la máquina de cintas a las tomas TAPE 2 IN para escuchar. Conecte la 'Entrada de Audio' de izquierda y derecha de la máquina de cintas a las tomas TAPE 2 OUT para grabar.

7. TAPE 1 IN, OUT (ENTRADA, SALIDA DE CINTA 1)

Conexiones para grabación y escucha analógicas para una grabadora de cinta de audio secundaria de cualquier tipo. Usando conductores dobles RCA-a-RCA, conecte la 'Salida de Audio' de izquierda y derecha de la máquina de cintas a las tomas TAPE 1 IN para escucha y control de cintas. Conecte la 'Entrada de Audio' de izquierda y derecha de la máquina de cintas a las tomas TAPE 1 OUT para grabar.

8. PRE-OUT 1 (SALIDA PRE 1)

En uso normal la PRE-OUT 1 está conectada a las tomas de Main-In (entrada de alimentación principal) (No. 9). El NAD C370 permite la conexión de amplificadores múltiples de potencia. Si usa usted un amplificador de potencia estéreo externo individual, desconecte las conexiones con los enchufes Main-In. Ahora queda desconectado el amplificador de potencia interno del C370. Use un conductor doble RCA-a-RCA para conectar la 'Entrada de Audio' de izquierda y derecha del amplificador de potencia con las tomas PRE-OUT 1.

Si está usted usando un amplificador de potencia estéreo adicional específicamente para Bi-Amping (bi-amplificación); use los enchufes PRE-OUT 1 para conectar el amplificador de potencia con la ganancia más baja del par. Vea también el capítulo "Bi-Amping" para más información.

NOTAS: Ponga siempre el C370 y los amplificadores de potencia externos asociados en Off antes de conectar o desconectar cualquier cosa a los enchufes PRE-OUT 1, 2 y MAIN-IN. Las señales de salida PRE-OUT 1 & 2 quedarán afectadas por los ajustes de control de volumen y tono del NAD C370.

9. MAIN-IN

Conexiones para un preamplificador o procesador externo, como un descodificador de entorno-sonido. En el uso normal deben conectarse a las tomas Pre-Out 1(No. 8) con las conexiones provistas. Para conectar su NAD C370 a secciones de procesador o preamplificador externo quite primero estas conexiones. Use un conductor doble RCA-a-RCA para conectar con la 'Salida de Audio' de izquierda y derecha del preamplificador o procesador con las tomas Main-In.

NOTAS: Ponga siempre el C370 y los amplificadores de potencia externos asociados en Off antes de conectar o desconectar cualquier cosa a los enchufes PRE-OUT 1, 2 y MAIN-IN. Las señales de salida PRE-OUT 1 & 2 quedarán afectadas por los ajustes de control de volumen y tono del NAD C370.

10. PRE-OUT 2

Los enchufes de PRE-OUT 2 pueden usarse para excitar un amplificador de potencia adicional. El control de VOLUME Pre-Out 2 (No. 11) se puede usar para reducir el nivel de salida del preamplificador al amplificador de potencia en hasta -12dB. Con el control de VOLUME Pre-Out 2 ajustado en la posición máxima (posición de 0dB), el nivel de salida será idéntico al nivel de los enchufes PRE-OUT 1.

Si está usted usando un par de amplificadores de potencia específicamente para Bi-Amping, use los enchufes PRE-OUT 2 para conectar el amplificador de potencia con la ganancia más alta del par. Ajustando el control VOLUME PRE-OUT 2 (No. 11) puede hacerse coincidir exactamente el volumen con el del amplificador de potencia conectado a los enchufes PRE-OUT 1. Vea también el capítulo "Bi-Amping" para más información.

Use un conductor doble RCA-a-RCA para conectar con 'Audio Input' (entrada de audio) de izquierda y derecha del amplificador de potencia con los enchufes PRE-OUT 1 & 2.

NOTAS: Ponga siempre el C370 y los amplificadores de potencia externos asociados en Off antes de conectar o desconectar cualquier cosa a los enchufes PRE-OUT 1, 2 y MAIN-IN. Las señales de salida PRE-OUT 1 & 2 quedarán afectadas por los ajustes de control de volumen y tono del NAD C370.

11. VOLUME PRE-OUT 2

El control VOLUME Pre-Out 2 permite el ajuste del nivel de salida de los enchufes PRE-OUT 2. El nivel de salida puede reducirse de 0dB a -12dB; cuando se ajusta a la posición máxima (posición de 0dB), el nivel de salida será idéntico al nivel de los enchufes PRE-OUT 1. Vea también el capítulo "Bi-Amping" para más información.

NOTAS: Ponga siempre el C370 y los amplificadores de potencia externos asociados en Off antes de conectar o desconectar cualquier cosa a los enchufes PRE-OUT 1, 2 y MAIN-IN. Las señales de salida PRE-OUT 1 & 2 quedarán afectadas por los ajustes del control de volumen y tono del NAD C370.

12. BRIDGE MODE

El NAD C370 puede usarse como parte de un sistema estéreo de potencia más alta o de teatro doméstico, conectando adicionalmente más amplificadores de potencia.

Si la sección de amplificador de potencia del NAD C370 ha de usarse para excitar un altavoz individual, use el interruptor Bridge (puente) para utilizar los amplificadores de potencia incorporados de Izquierda y Derecha como un equipo de alta potencia de canal individual. Ajuste el interruptor de BRIDGE MODE en la posición 'Bridge' y conecte el altavoz a los terminales marcados con 'L+' y 'R+' asegurando que 'L+' esté conectado al terminal '+' de su altavoz y el 'R+' esté conectado al terminal '-' del altavoz. Conecte la fuente a la entrada MAIN-IN Izquierda.

En Bridged Mode el NAD C370 producirá aproximadamente 300W en un altavoz de 8 ohmios. En este modo, las secciones de amplificador reaccionan como si la impedancia del altavoz se haya reducido a la mitad. Los altavoces de baja impedancia (menos de 8 ohmios) no se recomienda cuando se usa Bridge Mode, porque éstos pueden hacer que se cortocircuite el terminal del amplificador si se utilizan a altos niveles.

El diodo LED de Bridge del panel delantero (Fig. 2; No. 2) se enciende cuando el amplificador está en modo Bridge.

NOTAS: No conecte cosa alguna a la entrada MAIN-IN Derecha (No. 9) cuando se seleccione Bridge Mode. Ponga siempre el C370 y los amplificadores de potencia externos asociados en Off antes de conectar o desconectar cualquier cosa con los enchufes PRE-OUT 1, 2 y MAIN-IN.

13. SOFT CLIPPING™ (RECORTE BLANDO)

Cuando un amplificador se excita más allá de la salida de potencia especificada, puede oírse un sonido duro y distorsionado en los volúmenes muy altos. Esto se debe a que el amplificador corta o 'hace recorte duro' de los picos máximos de sonido para cuya reproducción no ha sido diseñado. El circuito NAD Soft Clipping™ (recorte suave) limita suavemente la salida del sistema para minimizar la distorsión audible si el amplificador es sobreexcitado.

Si usted al escuchar utiliza niveles de potencia moderados puede dejar el interruptor Soft Clipping™ en Off. Si es probable que escuche usted altos niveles que pudieran forzar la capacidad de potencia del amplificador, ponga el interruptor Soft Clipping en On (conectado). El indicador de Soft Clipping™ del panel delantero se enciende cuando el amplificador está en modo de Soft Clipping.

14. NAD LINK IN, OUT (ENTRADA, SALIDA DE CONEXIÓN NAD)

El conector NAD-Link se usa para transmitir órdenes de otros equipos que tengan conectores NAD-Link. Esto permite control central de un sistema completo, y también algunas de las funciones básicas de otros componentes NAD (como un sintonizador, tocadiscos CD o tocassettes) también equipados con NAD-Link de ser controlar con el control remoto del receptor. Para funcionar con estos otros equipos, conecte la NAD-Link Out del C370 con la NAD-Link In del otro equipo. Los conectores NAD-Link se pueden encadenar en margarita, IN con OUT, de modo que un sistema completo puede controlarse desde los dispositivos de control remoto de un solo equipo.

NOTAS: Es aconsejable no conectar NAD-Link si estos equipos tienen incorporado su propio receptor de órdenes de control remoto y están colocados juntos, directamente a la vista del equipo manual de control remoto. Si no está usted seguro, intente utilizar los productos primeramente sin la conexión NAD-Link; Si el equipo responde a la orden del control remoto, no será necesario conectar la NAD-Link. No conecte el bucle nunca el equipo último con el primer equipo NAD de la cadena de NAD-Link. Desenchufe todos los equipos de la alimentación de la red antes de conectar o desconectar la NAD-Link.

15. 12V TRIGGER OUT

Esta salida permite poner remotamente en On u Off equipo auxiliar tal como un sintonizador, amplificador de potencia, etc. que también estén equipados con una entrada de disparador de 12V. Esto puede ser también una banda de alimentación de toma de CA equipada con una entrada de disparador de 12V. La salida de disparador de 12V se activa siempre que el equipo esté activado y conmutado para modo normal de funcionamiento a partir de Stand-by u Off.

Para conmutar Stand-by/Power On de un componente externo a través del C370, conecte la salida de disparador de 12V del C370 con el enchufe jack de entrada de CC del componente remoto. El enchufe que se requiere es un enchufe Mini-Jack de 3,5 mm standard ("mono"): La punta es la conexión con corriente o +, el fuste del enchufe jack de entrada es la conexión - o tierra del disparador de 12V.

NOTAS: Compruebe las especificaciones del terminal de entrada de Trigger (disparador) de los demás componentes para asegurar que éstos sean compatibles con la salida de disparador de 12V del C370. Los componentes NAD equipados con disparadores de entrada de 12V son totalmente compatibles con el disparador de salida de 12V del C370. El voltaje de salida del disparador de 12V del C370 es de 12V CC. La corriente máxima total no ha de excederse de 200mA. Típicamente, los disparadores de entrada NAD de 12V toman menos de 10mA de corriente. Antes de hacer cualquier conexión con la entrada o salida de cualquier disparador de 12V, asegúrese de que todos los componentes están desconectados de la red de alimentación de CA.

Si no se cumple lo anterior puede producirse daño al C370 o cualquier componente auxiliar unido al mismo. Si tiene alguna duda sobre las conexiones, instalación y funcionamiento de la salida del disparador de 12V consulte a su concesionario de NAD.

16. SPEAKERS A + SPEAKERS B (ALTAVOCES)

El NAD C370 está equipado con dos conjuntos de conectores de altavoz. Use los conectores de Speaker A para los altavoces 'principales' y use los conectores de Speaker B para un segundo par, por ejemplo, altavoces de extensión colocados en otra habitación.

En uso normal conecte el altavoz derecho a los terminales marcados con 'R +' y 'R -' asegurando que el 'R+' esté conectado al terminal '+' de su altavoz y el 'R-' está conectado al terminal '-' del altavoz. Conecte los terminales marcados con 'L+' y 'L-' al altavoz izquierdo de la misma manera.

En Modo Bridge, conecte el altavoz individual a los terminales marcados con 'R +' y 'L+' asegurando que 'L+' esté conectado al terminal '+' de su altavoz y 'L+' esté conectado al terminal '-' del altavoz. Vea también la sección "Bridging" (puenteo) de este capítulo (No. 12).

Use siempre cable torónico para trabajos pesados (calibre 16, 1,5 mm., o más grueso) para conectar los altavoces a su NAD C370. Pueden usarse los terminales de poste de doblado de alta corriente como terminal de corriente para cables que terminen en tomas de horquilla o pasador o para cables con extremos de hilo desnudo.

CONECTORES DE CABLE DE HILO DESNUDO Y DE PASADOR

Los cables de hilo desnudo y tomas de pasador han de insertarse en el orificio de fuste del terminal. Desenrosque el casquillo de plástico del terminal del altavoz hasta que quede expuesto el orificio de fuste del tornillo. Inserte el pasador o extremo de cable desnudo en orificio y sujete el cable apretando el casquillo del terminal.

Asegure que el hilo desnudo de los cables de altavoz no toque el panel trasero ni otra toma. Asegure que haya únicamente 1 cm. de cable desnudo o pasador y no haya torones sueltos del hilo de los altavoces.

NOTA: Asegure que la impedancia del altavoz sea de 4 ohmios o más si conecta únicamente un par de altavoces; asegúrese de que la impedancia de altavoz para todos los altavoces es superior a 8 ohmios si conecta dos conjuntos de altavoces. En Modo Bridge, la impedancia del altavoz ha de ser de 8 ohmios o más.

17. CORDON DE LINEA DE CA

Enchufe el cordón de alimentación de CA en una toma de pared de CA. Asegure que todas las conexiones se hayan hecho antes de conectar con la alimentación eléctrica de la red.

18. SWITCHED AC OUTLET (TOMA DE CA CONMUTADA)

El cordón de alimentación de CA de otro componente puede enchufarse en esta toma auxiliar. Los componentes enchufados en esta toma se conmutarán en On y Off con el pulsador POWER del panel delantero o con el pulsador ON y STAND-BY del equipo manual del control remoto.

NOTA: El consumo eléctrico total de cualesquiera componentes conectados a las tomas de CA no puede sobrepasar los 100 W.

CONTROLES DEL PANEL DELANTERO (VEA LA FIGURA 2)

1. POWER ON/OFF (ALIMENTACIÓN ELÉCTRICA CONECTADA/DESCONECTADA)

Pulse el pulsador POWER para poner el amplificador en ON. Se enciende con color ámbar el indicador Power (No. 2) encima del pulsador de alimentación eléctrica y transcurrida una corta pausa se pone con color verde para indicar que ahora el amplificador está dispuesto para funcionamiento normal.

Si se pulsa otra vez el interruptor POWER el equipo se pone en Off completamente, no responderá al control remoto.

CONTROL REMOTO (VEA LA FIGURA 3)

PULSADOR STANDBY/ON (NO. 1)

Cuando el amplificador está puesto en On, si se pulsa el pulsador verde de On/Off en el equipo manual de control remoto se pone el NAD C370 en modo Stand-by y el indicador de Power se pone de color ámbar. El indicador ámbar de Power muestra que la alimentación eléctrica está siendo alimentada al NAD C370, pero el sistema está actualmente en Modo Stand-by. Pulse otra vez para poner el amplificador en On a partir del modo Stand-by.

PULSADORES DE ON Y OFF (NO. 2)

Además de la función de alternancia de On/Off del pulsador verde (No. 1), el NAD C370 tiene también un pulsador separado de On y Off. Este puede ser particularmente útil para mantener los componentes de un sistema "in-sync" (en sincronización): De esta manera todos los componentes se pondrán en reserva cuando se pulse Off o se pondrán en modo de funcionamiento cuando se pulse On, en lugar de que algunos componentes se pongan en On cuando se ponga el amplificador en Stand-by. (Observe que los otros componentes han de ser capaces de responder también a las órdenes separadas de On y Off).

Pulse el pulsador ON para cambiar el equipo de Stand-by a modo de funcionamiento. El indicador de Stand-by (Fig. 2; No. 2) cambia de ámbar a verde y el indicador de la última entrada seleccionada centellea y se enciende. Pulse el pulsador Off para poner el equipo en modo Stand-by. El indicador de Stand-by se enciende con color ámbar.

NOTA: El C370 usa muy poca energía eléctrica en modo Stand-by. No obstante, recomendamos que desconecte totalmente el equipo si no lo va a usar durante más de un par de días. Desconecte completamente pulsando el pulsador POWER del panel delantero (No. 1), se apagarán todas las luces.

2. INDICADOR DE STAND-BY/PROTECTION (RESERVA/PROTECCIÓN)

Al poner en On Power, este indicador se enciende en rojo y transcurrida una corta pausa pasa a color verde para indicar que el amplificador está dispuesto para uso.

En casos de serio abuso del amplificador, como sobrecalentamiento, impedancia de altavoz excesivamente baja, cortocircuito, etc. el amplificador activa sus circuitos de Protection. El indicador se enciende en rojo y el sonido se silencia. En tal caso, ponga el amplificador en Off, espere que se enfríe y/o compruebe las conexiones de altavoz asegurando que la impedancia total de altavoz no sea inferior a 4 ohmios, o 8 ohmios en modo Bridge. Eliminada la causa de la activación de los circuitos de protección, ponga otra vez el amplificador en On.

El diagrama siguiente muestra el funcionamiento del indicador Stand-by/Protection:

	Verde	Ambar	Rojo
Funcionamiento normal	•		
Stand-by		•	
Protection			•

3. TOMA DE AURICULARES

Se suministra una toma de enchufe jack estéreo de 1/4 pulgadas para escuchar con auriculares que funciona con auriculares convencionales de cualquier impedancia. La toma de auriculares funciona en paralelo con los altavoces seleccionado. Para escuchar sólo los auriculares, quite la selección de Speakers A y/o B (No. 4).

Los controles de volumen, tono y equilibrio funcionan para escuchar con auriculares. Use un adaptador adecuado para conectar los auriculares con otros tipos de tomas, como enchufes jack estéreo de 3,5 mm. de "estéreo personal".

NOTA: Asegúrese de que el control de volumen esté puesto al mínimo (totalmente a la izquierda) antes de conectar o desconectar los auriculares. Si escucha con niveles altos puede dañar sus oídos.

4. SPEAKERS A & B (ALTAVOCES)

Los pulsadores de Speakers A y B activan o desactivan los altavoces conectados respectivamente a los terminales Speakers A y Speakers B del panel trasero. Pulse A para poner en On u Off los altavoces conectados a los terminales de altavoz A. Pulse B para poner en On u Off los altavoces conectados a los terminales de altavoz B. El indicador situado inmediatamente encima de los pulsadores muestra el estado de los altavoces A y B.

Si están activados ambos los Speakers A y B (ambos indicadores sobre los pulsadores Speakers A y B" están encendidos), la alimentación de salida del amplificador para a ambos conjuntos de altavoces en paralelo. Si los altavoces A y B están desactivados, ambos conjuntos de altavoces están silenciados. Usted puede usar este modo de ajuste para escuchar los auriculares (No. 3).

NOTAS: Baje siempre el volumen cuando active o desactive el Speaker A o Speaker B.

Cuando use los Speakers A y B al mismo tiempo, asegure que la impedancia total de los altavoces conectados sea superior a 8 ohmios. Vea la tabla siguiente:

Modo Bridge	Modo Estéreo
Un altavoz 8Ω minimum	Un altavoz 4Ω minimum
Dos altavoces 16Ω minimum	Dos altavoces 8Ω minimum

5. SELECTORES DE ENTRADA

Estos pulsadores seleccionan la entrada activa al NAD C370 y la señal que se transmite a los altavoces, las salidas Tape y las tomas PRE-OUT.

Los pulsadores del control remoto duplican estos pulsadores, con excepción de entrada de sintonizador, vea a continuación. Los indicadores verdes situados exactamente encima de cada pulsador muestran qué entrada está actualmente seleccionada.

DISC Selecciona una fuente de nivel de línea conectada a las tomas DISC como entrada activa.

CD Selecciona el CD (u otra fuente de nivel de línea) conectado a las tomas CD, como entrada activa.

VIDEO Selecciona la VCR (o grabadora estéreo de TV/Satélite/Cable) conectada a las tomas VIDEO, como entrada activa.

AUX Selecciona una fuente de nivel de línea conectada a las tomas AUX, como entrada activa.

TUNER Selecciona el sintonizador (u otra fuente de nivel de línea) conectado a las tomas Tuner, como entrada activa. El equipo manual de control remoto tiene pulsadores separados para AM y FM, pulsando uno de los dos se selecciona el sintonizador del C370

TAPE 2 Selecciona Tape 2 como entrada activa.

TAPE 1 MONITOR Selecciona la salida procedente de una grabadora de cintas al escuchar cintas o controlar grabaciones hechas por medio de las tomas Tape 1. Pulse el pulsador Tape 1 una vez para seleccionarlo y otra vez para volver a la selección de entrada normal.

Tape 1 es una función de Monitor de cintas que no anula la selección de entrada actual. Por ejemplo, si es entrada activa el CD cuando se selecciona TAPE 1, la señal CD continúa seleccionada y se transmite tanto a las tomas TAPE 2, como a TAPE 1 OUTPUT, pero es el sonido procedente de la grabadora conectada a Tape 1 lo que se escuchará en los altavoces. Aparte del indicador ámbar que muestra Tape 1 activada, el indicador verde para la entrada activa también se enciende.

NOTA: El equipo manual de control remoto que se suministra con el C370 es de tipo NAD universal, diseñado para hacer funcionar varios modelos NAD. Algunos pulsadores de este equipo manual de control remoto no funcionan porque las funciones no están soportadas por el C370. Los pulsadores selectores de entrada de Video 2 y Video 3 del equipo manual de control remoto no funcionan en el caso del C370.

6. RECEPTOR DE ORDENES DE CONTROL REMOTO DE INFRARROJOS

El sensor de infrarrojos, situado detrás de la ventanilla circular, recibe órdenes del control remoto. Debe haber un paso libre de obstáculos de línea de mira desde el control remoto a esta ventanilla; si tal paso está obstruido, el control remoto puede que no funcione.

NOTAS: Cuando se recibe una orden del control remoto, centellea el indicador Stand-by/Protection. Observe que el indicador también puede centellear cuando recibe órdenes que no sean necesariamente para el C370 sino para otros componentes del sistema.

La luz directa del sol, el alumbrado muy ambiental muy brillante o fluorescente pueden afectar a la gama de funcionamiento y al ángulo del mismo para el equipo manual de control remoto.

7. INDICADOR SOFT CLIPPING™

El indicador verde de SOFT CLIPPING™ muestra que está activado el modo Soft Clipping™. Vea también el capítulo "Conexiones del Panel Trasero, sección 13, "Soft Clipping™" para más información.

8. CONTROLES DE BASS & TREBLE (BAJOS Y TREMOLOS)

El NAD C370 está equipado con controles de tono BASS y TREBLE para ajustar el equilibrio tonal de su sistema.

La posición de las 12 horas es 'plana' sin refuerzo ni corte y un detente indica esta posición. Gire el control a la derecha para aumentar la cantidad de Bass o Treble. Gire el control a la izquierda para disminuir la cantidad de Bass o Treble. Los controles de Tono (Tono) no afectan a las grabaciones hechas usando las salidas Tape pero afectan a las señales que van a la salida Pre-amp (Pre-Out 1 & 2).

9. TONE DEFEAT (ANULACION DE TONO)

El interruptor TONE DEFEAT desvía la sección de control de tono del NAD C370. Si los Controles de Tono no se usan normalmente y se dejan en la posición de las 12 horas, es aconsejable desconectar completamente la sección de Control de Tono usando este interruptor. En la posición 'out' (afuera), los circuitos de Control Tono están activos, si se empuja el interruptor TONE DEFEAT 'in' (adentro) se desvía la sección de Control Tono.

10. BALANCE (EQUILIBRIO)

El control BALANCE ajusta los niveles relativos de los altavoces de izquierda y derecha. La posición de las 12 horas da un nivel igual a los canales izquierdo y derecho. Hay un detente que indica esta posición.

Girando el control a la derecha se mueve el equilibrio a la derecha. Girando el control a la izquierda se mueve el equilibrio a la izquierda. El control BALANCE no afecta a las grabaciones hechas usando las salidas Tape pero afecta a las señales que van a la salida Pre-amp (Pre-Out 1 & 2).

11. VOLUME (VOLUMEN)

El control VOLUME ajusta el nivel general de las señales que se alimentan a los altavoces. Está accionado por motor y se puede ajustar desde el equipo manual de control remoto. El control VOLUME no afecta a las grabaciones hechas usando las salidas Tape pero afecta a las señales que van a la salida Pre-amp (Pre-Out 1 & 2).

12. INDICADOR DE BRIDGE MODE

El indicador de BRIDGE MODE se enciende (ámbar) cuando se pone el C370 en Bridge Mode. Vea también el capítulo "Conexiones del Panel Trasero", sección 12; "Bridge Mode" para más información.

RECORDING (GRABACION)

PARA HACER UNA GRABACION

Cuando se selecciona cualquier fuente de sonido, su señal se alimenta también directamente a cualquier máquina de cintas conectada a las salidas TAPE 2 o TAPE 1 OUTPUTS para grabaciones.

COPIA DE CINTA A CINTA

Usted puede copiar entre dos máquinas de cinta conectadas a su NAD C370. Ponga la cinta de fuente en la grabadora conectada a Tape 2 y la cinta en blanco en la grabadora conectada a Tape 1. Si se selecciona TAPE 2 Input usted puede ahora grabar de la Tape 2 a la Tape 1 y controlar la señal procedente de la cinta original.

BI-AMPING (BIAMPLIFICACION)

Algunos altavoces tienen terminales separados de conexión para las secciones LF (Low Frequency) (frecuencia baja) y HF (High Frequency) (frecuencia alta) del altavoz. Esta prestación permite poner estos altavoces en "Bi-Amp", en la que se usa un amplificador de potencia separado para la sección LF y HF, lo cual puede mejorar la calidad general del sonido.

El NAD C370 provee dos conjuntos de salidas de preamplificador (PRE-OUT 1 & 2) para facilitar las conexiones para Bi-Amping. Además, el nivel de PRE-OUT 2 puede reducirse respecto a PRE-OUT 1 para que sirva para amplificadores de potencia con diferente ganancia (factor de amplificación)

Para ajustar el C370 con amplificadores de potencia decida primero qué amplificador de potencia tiene la ganancia más alta. Esto se hace fácilmente comparando el nivel de elevación de sonido de los amplificadores de potencia de un sistema idéntico (mantenga el control de volumen al mismo nivel, use la misma fuente de sonido y los mismos altavoces). El amplificador en que se escuche el sonido más fuerte tiene la ganancia más alta (observe que no ha de ser necesariamente el amplificador más potente de los dos). Conecte el amplificador con ganancia más alta a las tomas PRE-OUT 2 (No. 10); el otro amplificador de potencia a las tomas PRE-OUT 1 (No. 8).

A partir de la posición de nivel máximo (0dB), use el control VOLUME PRE-OUT 2 (No. 11) para reducir el nivel de salida de PRE-OUT 2 de modo que el nivel de volumen de ambos amplificadores de potencia coincida exactamente.

NOTAS: La ganancia del amplificador de potencia del NAD C 270 es idéntica a la del amplificador de potencia incorporado del C370 (de hecho, las secciones de amplificador de potencia del C 270 y del C370 son casi idénticas). Cuando se combina con el NAD C 270 para Bi-Amping, deje la salida PRE-OUT 1 conectada, con las conexiones provistas, a MAIN-IN. Conecte el C 270 a la salida PRE-OUT 2. Ajuste el control VOLUME PRE-OUT 2 a su posición máxima.

Las conexiones provistas para conectar desde PRE-OUT 1 con MAIN-IN pueden usarse también para conectar desde PRE-OUT 2 a MAIN-IN, si el amplificador de potencia del C370 tiene la ganancia más alta.

Ponga siempre en Off el C370 y los amplificadores de potencia externos antes de conectar o desconectar cualquier cosa desde Pre-Out y las tomas Main-In.

EQUIPO MANUAL DE CONTROL REMOTO (VEA LA FIGURA 3)

El equipo manual de Control Remoto sirve para todas las funciones de tecla del NAD C370 y tiene controles adicionales para hacer funcionar remotamente Sintonizadores, máquinas de cassettes y CD NAD. Funcionará a una distancia de hasta 5 m. Recomendamos pilas alcalinas para máxima vida de funcionamiento. Deben montarse dos pilas AAA (R 03) en el compartimento de pilas situado en la parte trasera del equipo de mano de Control Remoto. Al cambiar las pilas, compruebe que se pongan en la dirección correcta, que se indica en la base del compartimento de pilas.

Rogamos consulte las secciones anteriores del manual para una descripción completa de las funciones individuales.

Cuando una orden procedente del control remoto se recibe, se enciende el indicador Stand-by/Protection. Observe que el indicador también puede centellear cuando recibe órdenes no necesariamente para el C370 sino para otros componentes del sistema.

1. PULSADOR STANDBY/ON

Cuando se pone el amplificador en On, si se pulsa el pulsador verde On/Off del equipo manual de control remoto se pone el NAD-370 en modo Standby y el indicador Power se pone con color ámbar. El indicador ámbar de Power muestra que se alimenta energía eléctrica al NAD-370, pero actualmente el sistema está en Standby Mode. Pulse otra vez para poner el amplificador en On a partir del modo Stand-by.

2. POWER ON & OFF

A parte de la función alternativa de On/Off del pulsador verde (No. 1), el control remoto del NAD C370 tiene también un pulsador separado de On y Off. Este puede ser particularmente útil para mantener los componentes de un sistema "in-sync" (sincronizados). De esta manera todos los componentes se pondrán en reserva cuando se pulsa Off o se pondrán en modo operativo cuando se pulsa On, en lugar de que algunos componentes se pongan en On cuando el amplificador se pone en Stand-by. (Observe que los otros componentes han de ser capaces de responder también a las órdenes separadas de On y Off).

Pulse el pulsador ON para poner el equipo a partir de Stand-by en modo operativo. El indicador Stand-by (Fig. 2; No. 2) pasa de color ámbar a verde y el indicador para la última entrada seleccionada centellea y se enciende. Pulse el pulsador Off para poner el equipo en modo Stand-by. El indicador Stand-by se enciende en ámbar.

3. SPEAKERS A & B

Estos pulsadores realizan la misma función que los del panel delantero. Los pulsadores Speakers A y B activan o desactivan los altavoces conectados respectivamente a los terminales Speakers A y Speakers B del panel delantero. Pulse A para poner en On u Off los altavoces conectados a los terminales de altavoz A. Pulse B para poner en On u Off los altavoces conectados a los terminales de altavoz B. El indicador situado inmediatamente sobre los pulsadores muestra el estado de los altavoces A y B.

4. MUTE (SILENCIAMIENTO)

Pulse el Pulsador MUTE (No. 4) para quitar temporalmente el sonido de los altavoces y auriculares. El modo Mute se indica por el centelleo del indicador de entrada activa en el panel delantero. Pulse otra vez MUTE para restablecer el sonido. Mute no afecta a las grabaciones hechas usando las salidas Tape pero afecta a la señal que va a la salida Pre-amp (Pre-Out 1 & 2).

5. INPUTS (ENTRADAS)

Los pulsadores selectores de entrada (No. 5) realizan las mismas funciones que los pulsadores etiquetados de la misma manera en el panel delantero. No obstante, hay unas pequeñas diferencias y funciones extra en el equipo manual de control remoto:

Los pulsadores TUNER AM & FM seleccionan la entrada Tuner (sintonizador) del NAD C370 y respectivamente la banda de onda AM o FM en un Sintonizador NAD separado controlable remotamente (si está soportado por sincronizador).

6. MASTER VOLUME (VOLUMEN PRINCIPAL)

Pulse los pulsadores MASTER VOLUME ▲ o ▼ (No. 6) para aumentar o disminuir respectivamente el nivel de fuerza del sonido. Suelte el pulsador cuando se alcance el nivel deseado. El Control de Volumen motorizado del panel delantero indica el ajuste de nivel. Los pulsadores Master Volume no afectan a las grabaciones hechas usando la salida Tape pero afectaran a la señal que va a las salidas Pre-amp (Pre-Out 1 & 2).

7. CONTROL TUNER

(para uso con Sintonizador NAD)

BANK Selecciona una bancada de estaciones de preajuste (Preset).

PRESET ► o ◀ selecciona respectivamente las estaciones de preajuste de número más alto o más bajo.

8. CONTROL DE TOCADISCOS CD

(para uso con Tocabdiscos CD NAD)

|| activa Pause (pausa)

■ activa Stop (parada)

►|| activa Play (escucha) o alterna entre Play y Pause

►►| o |◀◀ activa salto de Pista, pulse una vez para ir respectivamente a la pista siguiente o volver al principio de la pista actual o anterior.

NEXT DISC (disco siguiente) Va al disco siguiente (para cambiadores de discos CD NAD).

9. CONTROL DE MAQUINAS DE CASSETTE

(para uso con Máquinas de Cassette NAD con transporte individual (CUBIERTA B) o transporte doble (A y B))

▶ o ◀ activa Forward Play o Reverse Play (escucha adelante o escucha atrás)

●/II Record/Pause. Pulse para poner la máquina tocassetes en grabación-pausa. Pulse Play para iniciar la grabación.

■ para Play o Recording (para la escucha o grabación)

◀◀ activa Rewind (rebobinado)

▶▶ activa Fast Forward (adelante rápido)

NOTAS: El equipo manual de control remoto que se suministra con el C370 es de tipo NAD universal, diseñado para hacer funcionar varios modelos NAD. Algunos pulsadores de este equipo manual de control remoto no funcionan porque las funciones no están soportadas por el C370. Los pulsadores selectores de entrada Video 2 y Video 3 (sección interna No. 5) del equipo manual de control remoto no funcionan en el caso del C370.

La luz solar directa o una iluminación ambiental muy brillante pueden afectar el alcance y ángulo operativo del equipo de mano de control remoto.

INVESTIGACION DE AVERIAS		
Problemas	Causa	Solución
NO HAY SONIDO	<ul style="list-style-type: none"> • Conductor de alimentación eléctrica CA no enchufado o no conectado • Monitor Tape 1 seleccionado • Mute conectado • Conexiones traseras Pre-out/Main-in amp no puestas • No hay altavoces seleccionados 	<ul style="list-style-type: none"> • Compruebe si el conductor de CA está enchufado y la alimentación está conectada • Deseleccione Monitor Tape 1 • Desconecte Mute • Monte conexiones • Seleccione los altavoces apropiado (A y/o B)
NO HAY SONIDO EN UN CANAL	<ul style="list-style-type: none"> • Control Balance no centrado • Altavoz no bien conectado o dañado • Conductor de entrada desconectado o dañado 	<ul style="list-style-type: none"> • Centre control Balance • Compruebe conexiones y altavoces • Compruebe conductores y conexiones
BAJOS DEBILES/IMAGEN ESTEREO DIFUSA O NO EXISTENTE	<ul style="list-style-type: none"> • Altavoces cableados fuera de fase • Bridge Mode seleccionado cuando los altavoces están conectados normalmente 	<ul style="list-style-type: none"> • Compruebe las conexiones de todos los altavoces del sistema • Desactive Bridge Mode
NO FUNCIONA EL EQUIPO DE MANO DE CONTROL REMOTO	<ul style="list-style-type: none"> • Pilas descargadas o mal insertadas • Ventanillas de transmisor o receptor de Rayos Infrarrojos obstruidas • Receptor de Rayos Infrarrojos bajo luz solar directa o luz ambiente brillante 	<ul style="list-style-type: none"> • Compruebe o cambie las pilas • Quite la obstrucción • Coloque el equipo lejos de la luz solar directa, reduzca la luz ambiental
DIODO LED POWER/PROTECTION PERMANECE ROJO AL PONER POWER ON	<ul style="list-style-type: none"> • Cortocircuito en cables de altavoces 	<ul style="list-style-type: none"> • Ponga amplificador en Off y compruebe conexiones de cable de altavoz en ambos altavoces en el panel trasero del amplificador y ponga en On amplificador de altavoces.
DIODO LED POWER/PROTECTION SE PONE ROJO DURANTE EL FUNCIONAMIENTO	<ul style="list-style-type: none"> • Amplificador recalentado. • Impedancia total de altavoces demasiado baja 	<ul style="list-style-type: none"> • Ponga amplificador en off. Asegure que las ranuras de ventilación de arriba y abajo del amplificador no están bloqueadas. Enfriado el amplificador, póngalo en On. • Asegure que la impedancia total de altavoces no sea inferior a 4 ohmios. • Compruebe los cables de altavoz en cuanto a cortocircuitos

NAD C370 Amplificatore Integrato Stereo

AVVIAMENTO RAPIDO

1. Collegare gli altoparlanti alle prese "Speaker A" posteriori e le sorgenti alle prese posteriori di input prescritte.
2. Allacciare il cavo di alimentazione C.A.
3. Premere il pulsante "POWER" per accendere il NAD C370.
4. Premere il selettore di input richiesto.

NOTE RELATIVE ALL'INSTALLAZIONE

Il NAD C370 va collocato su una superficie piana e non cedevole. Evitare di collocare l'unità in posizioni assolate oppure vicino a fonti di calore o umidità. Assicurarsi che vi sia ventilazione sufficiente. Non collocare l'unità su superficie soffice, quale ad esempio tappeti e stuoie. Non collocare l'unità in aree chiuse, ad esempio dentro librerie o scaffali che possono impedire il passaggio di aria attraverso le griglie di ventilazione. Assicurarsi che l'unità sia spenta prima di perfezionare qualsiasi collegamento.

Le prese RCA sul NAD C370 sono contraddistinte da codice colori per maggior convenienza. Rosso e bianco indicano l'audio lati Destro e Sinistro: giallo è per il collegamento NAD-Link. Per garantire prestazioni ottimali e la massima affidabilità delle connessioni, impiegare sempre ed esclusivamente cavi e prese di marca. Assicurarsi che i cavi e le prese non siano danneggiati ed accertarsi che tutte le prese siano ben calzate.

Per assicurare prestazioni perfette, impiegare sempre cavi di marca per gli altoparlanti, calibratura 16 (1,5 mm) o spessore maggiore. Se non si intende impiegare l'unità per un certo periodo di tempo, scollegare la spina dalla presa della C.A.

Se il NAD C370 venisse contaminato da acqua, spegnere l'alimentazione elettrica e scollegare la spina dalla presa della C.A. Fare controllare l'unità da un tecnico specializzato prima di cercare di accenderla. **Non staccare il coperchio: si fa notare che al suo interno non vi sono componenti riparabili dall'Utente.** Pulire l'unità impiegando un panno soffice ed asciutto. Se necessario, inumidire leggermente il panno con un po' di acqua e sapone. Non impiegare soluzioni a base di benzolo o altri prodotti volatili.

CONNESSIONI DEL PANNELLO POSTERIORE (VEDERE LA FIG. 1)

1. INPUT DISCO

Input per segnali input livello supplementari, quali CD, riproduttore Mini Disc oppure segnale output per un amplificatore adattatore elevatore per un giradischi. Impiegare un doppio cavo RCA-RCA per collegare gli "Audio Outputs" sinistro e destro dell'unità ausiliaria a questo input.

2. INPUT CD

Input per il riproduttore per CD o altra fonte di segnale di livello. Impiegare un doppio cavo RCA-RCA per collegare gli output di livello sinistra e destra "Audio Outputs" del riproduttore per CD a questo input. Il NAD C370 accetta solo segnali analogici dal Vs. riproduttore per CD.

3. VIDEO INPUT

Input per il segnale audio da un VCR stereo (o ricevitore TV stereo/satellite/cavo) o altra sorgente audio di livello. Impiegando doppi cavi RCA-RCA, collegare "Audio Out" sinistro e destro dell'unità a questi input. **NOTA:** questi sono solo input audio.

4. "AUX INPUT" - INPUT GRUPPI AUSILIARI

Input per segnali supplementari di input di livello, ad esempio un altro riproduttore per CD. Impiegare un doppio cavo RCA-RCA per collegare gli "Audio Outputs" sinistro e destro dell'unità ausiliaria a questo input.

5. INPUT DEL SINTONIZZATORE

Input per il sintonizzatore o altra fonte di segnale di livello. Impiegare un doppio cavo RCA-RCA per collegare gli "Audio Outputs" sinistro e destro del sintonizzatore a questo input.

6. TAPE 2 IN, OUT (NASTRO 2 IN, OUT)

Connessioni per registrazione ed ascolto analogici ad un registratore a nastro di qualsiasi tipo. Impiegando doppi cavi RCA-RCA collegare "Audio Output" sinistro e destro del registratore alle prese "TAPE 2 IN" per l'ascolto. Collegare "Audio Input" sinistro e destro del registratore alle prese "TAPE 2 OUT" per la registrazione.

7. TAPE 1 IN, OUT (NASTRO 1 IN, OUT)

Connessioni per registrazione ed ascolto analogici ad un registratore ausiliario a nastro di qualsiasi tipo. Impiegando doppi cavi RCA-RCA, collegare "Audio Output" sinistro e destro del registratore alle prese "TAPE 1 IN" per l'ascolto e controllo del nastro. Collegare "Audio Input" sinistro e destro del registratore alle prese "TAPE 1 OUT" per la registrazione.

8. PRE OUT 1

Per l'impiego convenzionale, "PRE OUT 1" è collegato alle prese "Main-In" (No. 9) impiegando le connessioni fornite. Il NAD C370 permette di collegare vari amplificatori. Se si impiega un unico amplificatore stereo esterno, scollegare le connessioni alle Prese principali Main-in. L'amplificatore interno del C370 è ora scollegato. Impiegare un doppio cavo RCA-RCA per collegare "Audio Input" sinistro e destro all'amplificatore di potenza alle prese "PRE OUT 1".

Se si impiega un amplificatore stereo supplementare per il Bi-amping, utilizzare allora PRE-OUT 1: le prese per collegare l'amplificatore al componente con guadagno minimo dei due. Per maggiori informazioni fare riferimento al capitolo "Bi-amping".

NOTA: Spegnere sempre il C370 e tutti gli amplificatori di potenza esterni prima di scollegare oppure collegare componenti alle prese PRE-OUT 1, 2 e MAIN-IN. I segnali di uscita 1 e 2 "PRE-Out" dipendono dalle impostazioni dei controlli del tono e del volume del NAD C370 impostazioni dei comandi.

9. MAIN IN

Connessioni ad un preamplificatore esterno o processore, quale ad esempio un decodificatore per Surround Sound. Per l'impiego convenzionale, queste vanno collegate alle prese "Pre-Out 1" (No. 8) impiegando le connessioni fornite. Per allacciare il NAD C370 alle sezioni esterne di un processore o preamplificatore occorre staccare per prima cosa questi collegamenti. Impiegare un doppio cavo RCA-RCA per collegare "Audio Output" sinistro e destro del preamplificatore o al processore alle prese "Main-In".

NOTA: Spegnere sempre il C370 e tutti gli amplificatori di potenza esterni prima di scollegare oppure collegare componenti alle prese PRE-OUT 1, 2 e MAIN-IN. I segnali di uscita 1 e 2 "PRE-Out" dipendono dalle impostazioni dei controlli del tono e del volume del NAD C370 impostazioni dei comandi.

10. PRE OUT 2

Le prese "PRE OUT 2" possono essere impiegate per un amplificatore supplementare. Il comando "VOLUME PRE OUT 2" (11) può essere impiegato per ridurre il livello di uscita del preamplificatore all'amplificatore di potenza a -12 Db. Quando il comando "VOLUME PRE OUT 2" è impostato alla posizione massima (posizione 0dB), il livello di uscita sarà identico a quello delle prese "PRE OUT 1".

Se si impiega una coppia di amplificatori specificatamente per il Bi-amping, utilizzare le prese "PRE OUT 2" per collegare l'amplificatore con il guadagno massimo dei due. Regolando il comando "VOLUME PRE OUT 2" (11) si può abbinare perfettamente il livello del volume rispetto all'amplificatore di potenza connesso alle prese "PRE OUT 1". Per maggiori informazioni fare riferimento al capitolo "Bi-amping". Impiegare un doppio cavo RCA-RCA per collegare "Audio Input" sinistro e destro all'amplificatore di potenza alle prese "PRE OUT 1 & 2".

NOTA: Spegnerne sempre il C370 e tutti gli amplificatori di potenza esterni prima di scollegare oppure collegare componenti alle prese PRE-OUT 1, 2 e MAIN-IN. I segnali di uscita 1 e 2 "PRE-Out" dipendono dalle impostazioni dei controlli del tono e del volume del NAD C370 impostazioni dei comandi.

11. VOLUME PRE OUT 2

Il comando "VOLUME Pre Out 2" permette di regolare il livello dell'uscita delle prese "PRE OUT 2". Il livello dell'uscita può essere ridotto fino a 12 dB; quando impostato alla posizione massima (posizione 0dB), il livello dell'uscita sarà identico a quello delle prese "PRE OUT 1". Per maggiori informazioni fare riferimento al capitolo "Bi-amping".

NOTA: Spegnerne sempre il C370 e tutti gli amplificatori di potenza esterni prima di scollegare oppure collegare componenti alle prese PRE-OUT 1, 2 e MAIN-IN. I segnali di uscita 1 e 2 "PRE-Out" dipendono dalle impostazioni dei controlli del tono e del volume del NAD C370 impostazioni dei comandi.

12. MODO PONTICELLARE

Il NAD C370 può essere utilizzato quale parte di un sistema stereo o "teatro domestico" più potente collegando amplificatori di potenza supplementari. Se la sezione dell'amplificatore di potenza nel NAD C370 va utilizzata per comandare un unico altoparlante, impiegare allora l'interruttore ponticellare "Bridge" per fare funzionare gli amplificatori di potenza incorporati sinistro e destro quale unico canale, alto. Impostare l'interruttore "BRIDGE MODE" alla posizione "Bridge" e collegare l'altoparlante ai terminali marcati "L+" ed "R+", assicurandosi che "L+" sia connesso al terminale "+" sul Vs. altoparlante ed "R+" sia connesso al terminale "-" dell'altoparlante. Collegare la sorgente all'input MAIN-IN di sinistra.

Nel modo ponticellato, il NAD C370 darà circa 300 watt in un altoparlante da 8 ohm. In questo modo, le sezioni dell'amplificatore reagiscono come se l'impedenza dell'altoparlante è stata dimezzata. Non si raccomandano altoparlanti a bassa impedenza (meno di 8 ohm) quando si impiega il "Bridge Mode", poiché possono provocare il funzionamento del disinserimento termico dell'amplificatore se l'ascolto è a livelli alti. Il LED "Bridge" sul pannello anteriore (Fig. 2; No. 2) si accende quando l'amplificatore è nel Modo ponticellare.

NOTA: Non collegare alcun complessivo all'input MAIN-IN destro (No. 9) quando si è selezionato il "Bridge Mode". Spegnerne sempre il C370 e tutti gli amplificatori di potenza esterni prima di scollegare oppure collegare componenti alle prese PRE-OUT 1, 2 e MAIN-IN.

13. SOFT CLIPPING™

Quando l'amplificatore viene azionato oltre l'output prescritto a volumi molto alti si noterà un suono "sporco" e con forte distorsione. Ciò è dovuto al fatto che l'amplificatore elimina ovvero "mozza" per distorsione i picchi del suono che non è in grado di riprodurre. Lo speciale circuito di distorsione/limitazione NAD "Soft Clipping™" limita l'output del sistema per ridurre al minimo la distorsione sonora se l'amplificatore viene "tirato al massimo".

Se l'ascolto comporta livelli di potenza moderati, l'interruttore del "Soft Clipping™" può essere SPENTO. Se invece si ascolta ad alto volume, oltre le capacità esecutive dell'altoparlante, abilitare "Soft Clipping". L'indicatore "Soft Clipping™" sul pannello anteriore si accende quando l'amplificatore si trova nel modo "Soft Clipping".

14. "NAD LINK IN/OUT"

Il connettore NAD-Link viene impiegando per inviare comandi dalle altre unità dotate di connettori NAD-Link. In questo modo si ottiene un perfetto controllo centralizzato dell'intero sistema e si ha inoltre la possibilità di controllare tramite il telecomando dell'amplificatore alcune delle funzioni basilari di altri componenti NAD (ad esempio: il sintonizzatore, il riproduttore per CD o per cassette). Per ammettere il funzionamento con tali unità differenti, collegare il NAD-Link OUT del C370 al NAD-Link IN. I connettore "NAD-Link" possono essere concatenati "IN" ad "OUT" pertanto è possibile comandare un intero sistema tramite i telecomandi di un'unità.

NOTE: Si raccomanda di non collegare il NAD-Link se queste unità sono dotate di ricevitore telecomando incorporato e sono "allineate" direttamente di fronte al trasmettitore. In caso di dubbi, cercare per prima cosa di fare funzionare i complessivi senza il NAD-Link; Se l'unità risponde correttamente al telecomando, non occorre allo collegare il NAD-Link. Non collegare mai a ponte l'unità unità al primo complessivo NAD nella catena NAD-Link. Scollegare tutte le unità dalla rete prima di collegare o scollegare il NAD-Link.

15. 12V TRIGGER OUT

Questo output permette di accendere o spegnere a distanza le apparecchiature ausiliarie, quali il sintonizzatore, l'amplificatore di potenza, ecc., dotati anch'essi di input di inserimento 12V. Impiegabile anche quale uscita C.A. con input di inserimento 12V. L'uscita per l'inserimento 12 volt è attivata ogni volta che l'unità viene fatta funzionare nel modo convenzionale da Stand-by oppure Spento.

Per il collegamento Standby/Alimentazione inserita di un componente esterno tramite il C370 collegare l'uscita di inserimento 12V del C370 al jack di entrata C.C. del componente montato a distanza. La presa richiesta è un comune Mini-jack da 3,5 mm ("mono"): la punta è il collegamento in tensione o +, mentre la punta del jack di entrata è per inserimento 12V - o connessione verso massa.

NOTA: Controllare le specifiche del terminale di input per l'inserimento sugli altri componenti per accertarsi che siano compatibili con l'output di inserimento 12V del C370. I componenti NAD dotati di inserimento 12 volt sono perfettamente compatibili con l'inserimento output 12 volt del C370.

La tensione di uscita per l'inserimento 12 volt del C370 è 12 volt C.C. La corrente massima totale non deve superare 200 mA. In linea di massima, gli inserimenti input 12 volt del NAD richiamano meno di 10 mA di corrente.

Prima di perfezionare qualsiasi connessione ad un input oppure output di inserimento 12 volt, assicurarsi che tutti i componenti siano scollegati dalla rete C.A..

Se non si osservano le precauzioni succitate si corre il rischio di danneggiare il C370 o i componenti ausiliari collegati ad esso. In caso di dubbio in merito alle connessioni, installazione e funzionamento dell'inserimento 12 volt di output, consultare il Concessionario NAD.

16. ALTOPARLANTI A + ALTOPARLANTI B

Il NAD C370 è dotato di due serie di connettori per gli altoparlanti. Impiegare gli altoparlanti A con connettori per gli altoparlanti principali ed i connettori Speakers B per una seconda coppia, ad esempio per altoparlanti supplementari installati in un altro ambiente.

Collegare l'altoparlante destro ai terminali marcati "R +" ed "R -", assicurandosi che "R +" sia collegato al terminale "+" sull'altoparlante, con "R -" collegato al terminale "-" dell'altoparlante. Collegare i terminali marcati "L +" ed "L -" in pari modo all'altoparlante sinistro.

Nel Bridge Mode, collegare l'altoparlante singolo ai terminali marcati "R+" ed "L+", accertandosi che "L+" sia connesso al terminale "+" del Vs. altoparlante, con "L+" connesso al terminale "-" dell'altoparlante. Fare riferimento alla sezione "Modo Ponticellare" nel presente capitolo (No. 12) Impiegare sempre un cavo a filo attorcigliato tipo heavy duty (calibro 16 - spessore 1,5 mm o più) filo attorcigliato per collegare gli altoparlanti al Vs. NAD C370. I terminali a morsetto per l'alta corrente possono essere impiegati quali terminali a vite per quei cavi con prese o capocorda a forcina oppure a piedini, oppure infine per cavi con fili scoperti.

FILI SCOPERTI E CONNETTORI A PIEDINI

I fili scoperti e le prese a piedini vanno infilati nel foro nel gambo del terminale. Svitare la boccia in plastica dei terminali degli altoparlanti per scoprire il foro nel gambo della vite. Infilare il piedino o il cavo scoperto nel foro e fissare il cavo serrando la boccia del terminale.

Assicurarsi che il filo spelato dai cavi degli altoparlanti non possa fare contatto contro il pannello posteriore o altre prese. Assicurarsi che vi sia solo un centimetro di cavo o piedino scoperto, controllando inoltre che i cavi degli altoparlanti non abbiano trefoli allentati.

NOTA: Assicurarsi che l'impedenza degli altoparlanti sia pari a 4 ohm o più quando si collega solo una coppia di altoparlanti; assicurarsi che l'impedenza di tutti gli altoparlanti sia superiore ad 8 ohm quando si collegano due set di altoparlanti. Nel Bridge Mode, l'impedenza dell'altoparlante deve essere 8 o più ohm.

17. CAVO D'ALIMENTAZIONE C.A.

Collegare il cordone C.A. nella presa a muro in tensione. Assicurarsi che tutte le connessioni siano state perfezionate a regola d'arte prima di collegare l'unità alla rete.

18. USCITA COMMUTATA C.A.

Il cavo di alimentazione C.A. di un altro componente può essere collegato in questa uscita accessoriale. I componenti collegati a questa uscita vengono accesi e spenti tramite il pulsante "POWER" sul pannello anteriore oppure tramite il pulsante ON e STAND-BY sul telecomando.

NOTA: il consumo totale di corrente dei componenti collegati alle uscite C.A. non deve superare 100 watt.

COMANDO SUL QUADRO ANTERIORE (VEDERE LA FIG. 2)

1. "POWER ON/OFF" (ACCESO/SPENTO)

Premere il pulsante "POWER" per accendere l'amplificatore. L'indicatore di alimentazione (No. 2) sopra il relativo pulsante si accende (colora ambra) e dopo alcuni istanti diventa verde: ciò conferma che l'amplificatore è ora pronto per il funzionamento normale. Premendo una seconda volta l'interruttore "POWER" si spegne completamente l'unità che non risponderà così al telecomando.

TELECOMANDO (VEDERE LA FIG. 3)

PULSANTE STANDBY/ON (NO. 1)

Quando l'amplificatore viene acceso, premendo il pulsante verde On/Off sul telecomando porta il NAD C370 nel modo di attesa e l'indicatore di alimentazione diventa color ambra. L'interruttore con l'indicatore ambra di alimentazione conferma che questa viene portata al NAD C370 ma che il sistema si trova attualmente in modo di attesa. Premere nuovamente l'interruttore per portare l'amplificatore su accesso dal modo Standby.

PULSANTI ON ED OFF (NO. 2)

Oltre alla funzione a snodo Acceso/Spento del pulsante verde (No. 1), il NAD C370 ha un pulsante separato Acceso e Spento. Ciò è molto utile per mantenere i componenti di un sistema sincronizzati reciprocamente: in questo modo, tutti i componenti passano in Stand-by quando si preme Off oppure si passa al modo di funzionamento quando On è premuto, invece di avere l'accensione di alcuni componenti quando l'amplificatore è nel modo di attesa. (Si fa notare che gli altri componenti devono potere rispondere correttamente ai comandi separati On ed Off). Premere il pulsante ON per portare l'unità dal modo Standby a quello di funzionamento; l'indicatore Stand-by (Fig. 2; No. 2) passa da ambra a verde e l'indicatore per l'ultimo input selezionato lampeggia e si accende. Premere il pulsante OFF per portare l'unità nel modo Standby: l'indicatore Stand-by si accenderà color ambra

NOTA: Il C370 consuma pochissima corrente quando nel modo Stand-by. Si raccomanda peraltro si spegnere completamente l'unità se si ritiene che non verrà impiegata per più di un paio di giorni. Spegnere completamente premendo il pulsante dell'alimentazione POWER sul pannello anteriore (No. 1): tutte le luci si spengono.

2. INDICATORE STAND-BY/PROTEZIONE

Dopo avere acceso "Power", questo indicatore diventa rosso: trascorsi alcuni secondi diventa poi verde per indicare che l'amplificatore è pronto per l'uso.

In caso di impiego gravoso dell'amplificatore (ad esempio surriscaldamento, impedenza altoparlanti eccessivamente ridotta, cortocircuito, ecc.) l'amplificatore inserisce il proprio circuito di protezione. L'indicatore si accende a luce rossa e il suono viene tacitato. In questo caso, spegnere l'amplificatore; attendere che si raffreddi e/o controllare le connessioni degli altoparlanti assicurandosi che l'impedenza totale degli altoparlanti non scenda a meno di 4 ohm oppure 8 ohm nel Bridge Mode. Una volta eliminata la causa che ha fatto scattare il circuito di protezione, riaccendere l'amplificatore.

Il diagramma che segue illustra il funzionamento dell'indicatore di protezione/Standby:

	Verde	Arancione	Rosso
Funzionamento normale	•		
Attesa "Standby"		•	
Protezione			•

3. PRESA PER CUFFIA

Viene fornita la presa jack stereo da un quarto di pollice per l'ascolto in cuffia: questa presa è perfetta per tutte le cuffie convenzionali, qualunque sia la loro impedenza. La presa per la cuffia funziona in parallelo agli altoparlanti selezionati. Per l'ascolto solo in cuffia, disattivare gli altoparlanti A e/o B (No. 4).

I comandi volume, tonalità ed equilibrio acustico funzionano per l'ascolto in cuffia. Impiegare un adattatore idoneo per collegare la cuffia con tipi differenti di prese, ad esempio spine a jack "personal stereo" da 3,5 mm.

NOTA: Assicurarsi che il comando del volume sia abbassato al minimo (girandolo completamente in senso antiorario) prima di collegare o scollegare la cuffia. L'ascolto ad alto volume può minare l'udito!

4. ALTOPARLANTI A, B

I pulsanti A e B inseriscono e disinseriscono gli altoparlanti collegati rispettivamente ai terminali degli altoparlanti A e B sul pannello posteriore. Premere "A" per collegare/scollegare gli altoparlanti allacciati ai terminali "A". Premere "B" per collegare/scollegare gli altoparlanti allacciati ai terminali "B". L'indicatore immediatamente sopra i pulsanti evidenzia la condizione degli altoparlanti A e B.

Se entrambi gli altoparlanti A e B sono inseriti (come confermato dagli indicatori sopra i pulsanti "Speakers A e B" che sono accesi), l'alimentazione in uscita dell'amplificatore viene portata ad entrambi i set di altoparlanti in parallelo. Se gli altoparlanti A e B sono disinseriti, entrambi i set di altoparlanti sono tacitati. Potete impiegare questo modo di impostazione per l'ascolto in cuffia (No. 3).

NOTA: Abbassare sempre il volume quando si inserisce o disinserisce l'altoparlante A oppure l'altoparlante B.

Quando si impiegando contemporaneamente gli altoparlanti A e B, assicurarsi che l'impedenza totale degli altoparlanti connessi sia superiore ad 8 ohm. Fare riferimento alla tabella che segue:

Modo ponticellare	Modo stereo
Un altoparlante 8Ω minimum	Un altoparlante 4Ω minimum
Due altoparlanti 16Ω minimum	Due altoparlanti 8Ω minimum

5. SELETTORI INPUT

Questi pulsanti selezionano l'input attivo al NAD C370 e il segnale trasmesso agli altoparlanti, gli output del nastro "Tape" e le prese "PRE-OUT".

I pulsanti sul telecomando rappresentano il doppiante, ad eccezione dell'input per il sintonizzatore; vedere sotto. Gli indicatori verdi sopra ciascun pulsante indicano quale input è stato selezionato.

DISCO Seleziona un'altra sorgente di livello collegata alle prese del disco "DISC" quale input attivo.

CD Sceglie il CD (o altra sorgente di livello) collegato alle prese del CD quale input attivo.

VIDEO Seleziona il VCR (oppure ricevitore stereo TV/Satellite/Cavo) collegato alle prese VIDEO quale input attivo.

AUSILIARI Seleziona un'altra sorgente di livello collegata alle prese AUX quale input attivo.

SINTONIZZATORE Sceglie il sintonizzatore (o altra sorgente di livello) collegato alle prese "Tuner" quale input attivo. Il telecomando è dotato di pulsanti separati per AM ed FM; premendo uno di questi si seleziona l'input per il sintonizzatore C370.

NASTRO 2 Seleziona Tape 2 quale input attivo.

CONTROLLO NASTRO 1 Sceglie l'output dal registratore quando si ascoltano nastro o si controllano registrazioni tramite le prese "Tape 1". Premere una volta il pulsante "Tape 1" per selezionarlo; ripremere poi per ritornare alla sezione normale di input.

"Tape 1" è una funzione per il controllo del nastro che non esclude la selezione attuale di input. Ad esempio, se il CD si trova in condizione di input attivo quando si seleziona "TAPE 1", il segnale per il CD continua ad essere selezionato e trasmesso alle prese OUTPUT "TAPE 2" e "TAPE 1" ma è il suono dal registratore collegato a Tape 1 che viene ascoltato dagli altoparlanti. Oltre all'indicatore ambra che conferma l'inserimento della cassetta "Tape 1", l'indicatore verde per l'input l'attivo rimane acceso.

NOTA: Il telecomando fornito con il C370 è del tipo universale NAD, realizzato specificatamente in modo che funzioni perfettamente con moltissimi modelli NAD. Alcuni pulsanti del trasmettitore non sono abilitati in quanto le relative funzioni non trovano riscontro nel C370. I pulsanti dei selettori "Video 2" e "Video 3" sul telecomando non funzionano sul C370.

6. RICEVITORE TELECOMANDO AD INFRAROSSI

Il sensore ad infrarossi, montato dietro la finestrella rotonda, riceve i comandi dal telecomando. La retta tra il telecomando e questa finestrella non deve essere ostruita; se il percorso è ostruito, il telecomando non sempre funziona come prescritto.

NOTA: Quando l'unità riceve un telecomando, l'indicatore di protezione/Standby lampeggia. Si fa notare che l'indicatore può a volte lampeggiare quando riceve comando non strettamente puntati al C370 ma per altri componenti del sistema. La luce diretta o un'illuminazione molto forte o a fluorescenza possono pregiudicare la "portata" operativa e l'angolo del trasmettitore.

7. INDICATORE SOFT CLIPPING™

L'indicatore verde "SOFT CLIPPING™" conferma l'inserimento di questo particolare modo di attenuazione. Vedere anche il capitolo "Connessioni pannello posteriore", Sezione 13; "Soft Clipping™" per maggiori informazioni.

8. COMANDO PER REGOLAZIONE ALTI E BASSI

Il NAD C370 è dotato di comandi per la regolazione dei toni bassi ed alti - BASS e TREBLE - che permettono di ottenere un equilibrio acustico perfetto.

La posizione "ore dodici" conferma la condizione detta piatta senza amplificazione o interruzione: la posizione è indicata da un arresto. Girare il comando in senso orario per aumentare l'intensità dei Bassi o degli Alti. Girare il comando in senso antiorario per diminuire l'intensità dei Bassi o degli Alti. I comandi per i toni non hanno alcun effetto sulle registrazioni fatte impiegando gli output Tape, ma hanno effetto invece sul segnale che passa all'output del preamplificatore (Pre Out 1 & 2).

9. ESCLUSIONE TONI

L'interruttore "TONE DEFEAT" devia la sezione dei comandi della tonalità del NAD C370. Se i comandi della tonalità non vengono impiegati di solito, e lasciati pertanto nella posizione "ore 12", si suggerisce allora di cancellare completamente la sezione "Tone Control" impiegando questo interruttore. Nella posizione all'esterno, i circuiti "Tone Control" sono eccitati; premendo l'interruttore "TONE DEFEAT" si devia la sezione "Tone Control".

10. EQUILIBRIO

Il comando di equilibrio ("BALANCE") regola i livelli relativi degli altoparlanti sinistro e destro. La posizione "ore dodici" dà pari livelli ai canali di sinistra e di destra. Questa posizione è indicata da un incavo.

Ruotando il comando in senso orario si sposta l'equilibrio acustico verso destra. Ruotando il comando in senso antiorario si sposta l'equilibrio acustico verso sinistra. Il comando "BALANCE" non ha alcun effetto sulle registrazioni fatte impiegando gli output Tape, ma hanno invece effetto sul segnale che passa all'output del preamplificatore (Pre Out 1 & 2).

11. VOLUME

Il comando "VOLUME" regola l'intensità sonora totale dei segnali alimentati agli altoparlanti. E' condotto da un motorino e può essere regolato dal telecomando. Il comando del VOLUME non ha alcun effetto sulle registrazioni fatte impiegando gli output Tape, ma ha effetto sul segnale che passa all'output del preamplificatore (Pre Out 1 & 2).

12. INDICATORE DEL MODO PONTICELLARE "BRIDGE MODE"

La spia BRIDGE MODE si accende (color ambra) quando il C370 viene portato nel modo ponticellare. Vedere anche il capitolo "Connessioni pannello posteriore", Sezione 12; "Bridge Mode" per maggiori informazioni.

REGISTRAZIONE

COME EFFETTUARE UNA REGISTRAZIONE

Selezionando una qualsiasi sorgente, il relativo segnale viene portato direttamente anche al registratore collegato agli OUTPUT "TAPE 2" oppure "TAPE 1" per la registrazione.

COME COPIARE UN NASTRO SU UN ALTRO

E' possibile copiare tra due registratori collegati al NAD C370. Inserire il nastro originale nel registratore collegato a "Tape 2" ed inserire il nastro sul quale si vuole incidere nel registratore collegato a "Tape 1". Selezionando l'input "TAPE 2" è ora possibile registrare dal Nastro 2 al Nastro 1, controllando inoltre il segnale che proviene dal nastro originale.

BI-AMPING

Alcuni altoparlanti sono dotati di terminali separati per i sottogruppi LF ed HF degli altoparlanti (bassa ed alta frequenza). Questa condizione permette di "bi-amplificare" tali altoparlanti: un amplificatore di potenza separato viene impiegato per LF ed HF, in modo da migliorare quanto più possibile la qualità del suono.

Il NAD C370 ha due gruppi di output per preamplificatori ("PRE OUT 1 e 2") per facilitare le connessioni per il "Bi-amping". Inoltre, il livello da "PRE OUT 2" può essere ridotto in relazione a "PRE OUT 1" per permettere l'impiego di amplificatori di potenza con guadagno differente (fattore di amplificazione).

Per impostare il C370 con amplificatore di potenza occorre individuare prima di tutto quale amplificatore di potenza ha il guadagno massimo. Ciò è facile: basta raffrontare il livello dell'intensità sonora degli amplificatori di potenza di un sistema identico (tenere il comando di regolazione del volume al medesimo livello; impiegare la stessa sorgente e i medesimi altoparlanti). L'amplificatore con intensità sonora superiore ha il guadagno maggiore (notare che non si tratta dell'amplificatore più potente dei due). Collegare l'amplificatore con guadagno maggiore alle prese "PRE OUT 2" (No. 10); l'altro amplificatore di potenza va collegato alle prese "PRE OUT 1" (No. 8).

Partendo dalla posizione del livello massimo (0 dB), impiegare il comando "VOLUME PRE OUT 2" (No. 11) per ridurre il livello di uscita di "PRE OUT 2" in modo che il livello del volume di entrambi i amplificatori di potenza sia perfettamente pari.

NOTA: Il guadagno dell'amplificatore di potenza NAD C270 è identico a quello dell'amplificatore di potenza incorporato C370 (in pratica, le sezioni che trattano l'amplificatore di potenza C270 e il modello C370 sono identiche). Quando abbinato con il NAD C270 per Bi-Amping, lasciare PRE-OUT 1 connesso tramite i collegamenti forniti al MAIN-IN. Collegare il C270 all'uscita PRE-OUT 2. Impostare il comando VOLUME PRE-OUT 2 alla posizione massima.

I collegamenti forniti servono per collegarsi da PRE-OUT 1 a MAIN-IN e possono essere sfruttati anche per collegarsi da PRE-OUT 2 a MAIN-IN, se l'amplificatore di potenza C370 ha il guadagno più alto. Spegnerne sempre il C370 e gli amplificatori di potenza esterni prima di collegare o scollegare tutte le apparecchiature dalle prese Pre-Out e a Main-In.

TRASMETTITORE TELECOMANDI (VEDERE LA FIG. 3)

Il telecomando serve per tutte le funzioni principali del NAD C370: vanta inoltre telecomandi supplementari per i sintonizzatori, i riproduttori per cassette e CD della NAD. Funziona fino ad una distanza massima di 5 metri.

Per garantire la massima durata di funzionamento si raccomandano batterie alcaline. Lo scomparto sul retro del telecomando va dotato di due batterie AAA (R 03). Quando si sostituiscono le batterie, controllare sempre che siano state infilate nel verso giusto, come appunto indicato all'interno dello scomparto portabatterie. Vi preghiamo di fare riferimento alle sezioni precedenti del Manuale per una descrizione più completa di tutte le singole funzioni.

Quando l'unità riceve un telecomando, l'indicatore di protezione/Standby lampeggia. Si fa notare che l'indicatore può a volte lampeggiare quando riceve comando non strettamente puntati al C370 ma per altri componenti del sistema.

1. PULSANTE STAND-BY/ON ("ATTESA"/ACCESO)

Quando l'amplificatore viene acceso, premendo il pulsante verde On/Off sul telecomando porta il NAD C370 nel modo di attesa e l'indicatore di alimentazione diventa color ambra. L'interruttore con l'indicatore ambra di alimentazione conferma che questa viene portata al NAD C370 ma che il sistema si trova attualmente in modo di attesa. Premere nuovamente l'interruttore per portare l'amplificatore su acceso dal modo Standby.

2. POWER ON & OFF (ACCESO E SPENTO)

Oltre alla funzione a snodo Acceso/Spento del pulsante verde (No. 1), il NAD C370 ha un pulsante separato Acceso e Spento. Ciò è molto utile per mantenere i componenti di un sistema sincronizzati reciprocamente: in questo modo, tutti i componenti passano in Standby quando si preme Off oppure passano al modo di funzionamento quando si preme On invece che avere una situazione nella quale alcuni componenti si accendono quando l'amplificatore è nel modo di attesa. (Si fa notare che gli altri componenti devono potere rispondere correttamente ai comandi separati On ed Off.

Premere il pulsante ON per portare l'unità dal modo Standby a quello di funzionamento; L'indicatore Stand-by (Fig. 2; No. 2) passa da ambra a verde e l'indicatore per l'ultimo input selezionato lampeggia e si accende. Premere il pulsante OFF per portare l'unità nel modo Standby: L'indicatore Stand-by si accenderà color ambra

3. ALTOPARLANTI A, B

Questi pulsanti svolgono le medesime funzioni dei pulsanti sul pannello anteriore. I pulsanti A e B inseriscono e disinseriscono gli altoparlanti collegati rispettivamente ai terminali degli altoparlanti A e B sul pannello posteriore. Premere "A" per collegare/scollegare gli altoparlanti allacciati ai terminali "A". Premere "B" per collegare/scollegare gli altoparlanti allacciati ai terminali "B". L'indicatore immediatamente sopra i pulsanti evidenzia la condizione degli altoparlanti A e B.

4. "MUTE"

Premere il pulsante "MUTE" (No. 4) per interrompere provvisoriamente il suono agli altoparlanti e cuffie. Il modo di tacitazione "Mute" è indicato dal lampeggio dell'indicatore input attivo sul quadro anteriore. Ripremere "MUTE" per ripristinare il suono. Con la tacitazione non si pregiudica la registrazione in corso con gli output "Tape", ma si pregiudica il segnale che viene portato all'output del preamplificatore (Pre Out 1 e 2).

5. INPUT

I pulsanti dei selettori per l'input (No. 5) espletano le medesime funzioni di quelli con pari etichettatura sul pannello anteriore. Vi sono alcune differenze e funzioni supplementari ammesse con il telecomando.

I pulsanti del sintonizzatore TUNER AM & FM selezionano l'input del sintonizzatore sul NAD C370 e rispettivamente le gamme d'onda AM oppure FM su un sintonizzatore NAD telecomandabile (se affiancato dal sintonizzatore).

6. VOLUME PRINCIPALE "MASTER VOLUME"

Premere i pulsanti MASTER VOLUME ▲ oppure ▼ (No. 6) per aumentare o diminuire l'intensità sonora. Una volta raggiunto il livello desiderato, rilasciare il pulsante. La manopola per il comando motorizzato del volume sul pannello indica il livello impostato. Con i pulsanti Master Volume non si pregiudica la registrazione in corso con gli output "Tape", ma si pregiudica il segnale che viene portato all'output del preamplificatore (Pre Out 1 e 2).

7. COMANDO DEL SINTONIZZATORE

(per impiego con sintonizzatori NAD).

LINEA Seleziona una linea di stazioni preimpostate.

"PRESET" PRESELEZIONE ► oppure ◀ seleziona rispettivamente la preimpostazione di una stazione con numero superiore oppure inferiore.

8. COMANDO RIPRODUTTORE PER CD

(per impiego con riproduttore per CD NAD).

|| inserisce la Pausa

■ inserisce Stop

►/|| inserisce Ascolto e permette la commutazione tra Ascolto e Pausa

►►| oppure ◀◀ inserisce il salto di una pista (Track Skip):

Premere una volta per passare alla pista successiva oppure per ritornare all'inizio della pista precedente o quella in ascolto.

Il comando **NEXT DISC** permette di passare al disco successivo (cambiadischi CD NAD).

9. COMANDI PER IL RIPRODUTTORE PER CASSETTE

(Per impiego con lettori per cassette NAD a singolo (DECK B) o doppio comando di trascinamento (A e B).

► oppure ◀ inserisce Ascolto Normale e Ascolto ad Inversione.

●/|| Registrazione / Pausa. Premere per portare il riproduttore per cassette nel modo registrazione-pausa. Premere Ascolto per iniziare la registrazione.

■ Interrompe l'ascolto o la registrazione.

◀◀ inserisce Riavvolgimento.

►► inserisce Avanzamento rapido.

NOTE: Il telecomando fornito con il C370 è del tipo universale NAD, realizzato specificatamente in modo che funzioni perfettamente con moltissimi modelli NAD. Alcuni pulsanti del trasmettitore non sono abilitati in quanto le relative funzioni non trovano riscontro nel C370. I pulsanti dei selettori "Video 2" e "Video 3" (vedere la sezione No. 5) sul telecomando non funzionano nel caso del C370.

La luce diretta o un'illuminazione molto forte possono pregiudicare la "portata" operativa e l'angolo attivo del telecomando.



RICERCA GUASTI		
Problema	Causa	Soluzione
NON VI E' SUONO	<ul style="list-style-type: none"> • Cavo alimentazione C.A. scollegato, oppure non vi è tensione • Selezionato "Monitor Tape 1" • "Mute" inserito • Collegamenti posteriori amplificatori Pre-out/Main-in non in dotazione • Non è stato selezionato alcun altoparlante 	<ul style="list-style-type: none"> • Controllare che il cavo C.A. sia collegato e che l'apparecchiatura sia in tensione • Disabilitazione del modo "Tape 1 Monitor" • Spegnerne il "Mute" • Montare i collegamenti • Selezionare gli altoparlanti richiesti (A e/o B)
NON SI HA SUONO DA UN CANALE	<ul style="list-style-type: none"> • Comando "Balance" non centrato • Altoparlante non collegato come prescritto oppure danneggiato. • Cavo input scollegato o danneggiato 	<ul style="list-style-type: none"> • Centrare il comando Balance • Controllare le connessioni e gli altoparlanti • Controllare i cavi e le connessioni
BASSI TROPPO DEBOLI/IMMAGINE STEREO ASSENTE O SVANITA	<ul style="list-style-type: none"> • Altoparlanti collegati fuori fase • Bridge Mode selezionato quando gli altoparlanti sono connessi nel modo normale 	<ul style="list-style-type: none"> • Controllare le connessioni a tutti gli altoparlanti dell'impianto • Disinserire il Bridge Mode
MANCATO FUNZIONAMENTO DEL TELECOMANDO	<ul style="list-style-type: none"> • Batterie scariche o non inserite come prescritto • Finestrelle trasmettitore o ricevitore ad infrarossi "IR" ostruite • Ricevitore infrarossi IR direttamente esposto ai raggi solari oppure luce ambiente molto forte 	<ul style="list-style-type: none"> • Controllare o sostituire le batterie • Eliminare l'ostruzione • Collocare l'unità lontano dal sole; ridurre l'intensità luminosa dell'ambiente
IL LED ALIMENTAZIONE/PROTEZIONE RIMANE A LUCE ROSSA QUANDO SI ACCENDE L'UNITA'	<ul style="list-style-type: none"> • Cortocircuiti nel cablaggio degli altoparlanti 	<ul style="list-style-type: none"> • Spegnerne l'amplificatore e controllare le connessioni dei cavi degli altoparlanti per entrambi gli altoparlanti sull'amplificatore (pannello posteriore ed altoparlanti). Accendere l'amplificatore.
LED ALIMENTAZIONE/PROTEZIONE A LUCE ROSSA DURANTE IL FUNZIONAMENTO	<ul style="list-style-type: none"> • Surriscaldamento dell'amplificatore. • Impedenza generale troppo bassa degli altoparlanti 	<ul style="list-style-type: none"> • Spegnerne l'amplificatore. Assicurarsi che le sfinestrature di ventilazione sono e sotto l'amplificatore non siano ostruite. Dopo che l'amplificatore si è raffreddato, riaccenderlo. • Assicurarsi che l'impedenza totale degli altoparlanti non sia inferiore a 4 ohm. • Controllare i cavi degli altoparlanti rilevando eventuali cortocircuiti



NAD C370 Amplificador Integrado de Estereofonia

INSTALAÇÃO E LIGAÇÃO RÁPIDA

1. Ligue os altifalantes aos terminais para Altifalantes "A" no painel traseiro e as fontes aos respectivos terminais de entrada no painel traseiro.
2. Ligue o cabo de alimentação AC.
3. Prima o botão de alimentação (POWER) para ligar o NAD C370.
4. Prima o selector de entrada necessário.

OBSERVAÇÕES SOBRE A INSTALAÇÃO

O seu amplificador NAD C370 deverá ser instalado sobre uma superfície nivelada e sem vibrações. Evite instalar a unidade de modo a que esta fique directamente exposta aos raios solares, ou junto a fontes de calor e humidade. Garanta uma ventilação adequada da unidade. Não coloque a unidade sobre uma superfície mole, como por exemplo uma alcatifa. Não coloque a unidade num espaço fechado, como seja uma estante para livros ou um armário, que possa impedir o fluxo do ar através das aberturas de ventilação. Certifique-se de que a unidade se encontra desligada antes de efectuar quaisquer ligações.

Os terminais RCA do seu amplificador NAD C370 encontram-se codificados através de cores por uma questão de facilidade de identificação. O vermelho e o branco correspondem aos terminais áudio direito e esquerdo respectivamente, e o amarelo destina-se ao NAD-Link (interligação NAD). Utilize terminais e cabos de alta qualidade, por forma a obter uma performance e uma fiabilidade óptimas. Certifique-se de que os terminais e os cabos não apresentam danos de qualquer natureza e de que todos os terminais se encontram firmemente ligados.

Por forma a obter uma melhor performance, utilize cabos de altifalantes de alta qualidade, com uma espessura de bitola igual ou superior a 16 (1,5 mm). Se a unidade não for utilizada durante algum tempo, desligue a ficha da tomada de alimentação de CA.

No caso de cair água em cima do seu amplificador NAD C370, desligue a alimentação da unidade e retire a ficha da tomada de alimentação de CA. Antes de voltar a utilizar a unidade, esta deverá ser inspeccionada por um técnico de assistência qualificado. **Não retire a cobertura da unidade, no seu interior não existem quaisquer peças que possam ser reparadas pelo utilizador.** Utilize um pano macio e seco para limpar a unidade. Se necessário, humedeça ligeiramente o pano com água com sabão. Não utilize soluções que contenham benzol ou outros agentes voláteis.

LIGAÇÕES DO PAINEL TRASEIRO (QUEIRA, POR FAVOR, CONSULTAR A FIGURA 1)

1. DISC INPUT (ENTRADA DISC)

Entrada para sinais de entrada do nível de linha adicionais, como um leitor de Discos Compactos ou um leitor de MiniDisc, ou para o sinal de saída de um amplificador elevador para uma placa giratória. Utilize um cabo bifilar RCA-para-RCA para ligar as "Saídas Áudio" esquerda e direita da unidade auxiliar a esta entrada.

2. CD INPUT (ENTRADA DO LEITOR DE DISCOS COMPACTOS)

Entrada para um leitor de CD's ou outra fonte com sinal de nível de linha. Utilize um cabo bifilar RCA-para-RCA para ligar as "Saídas Áudio" esquerda e direita do Leitor de Discos Compactos a esta entrada. O amplificador NAD C370 apenas aceita sinais analógicos do seu leitor de Discos Compactos.

3. VIDEO INPUT (ENTRADA DE VÍDEO)

Entrada para o sinal áudio de um vídeo gravador estéreo (ou receptor estéreo de TV/Satélite/Cabo) ou outra fonte de nível de linha áudio. Utilize um cabo bifilar RCA-para-RCA para ligar as "Saídas Áudio" esquerda e direita da unidade a esta entrada. Nota: Estas entradas destinam-se apenas a áudio.

4. AUX INPUT (ENTRADA AUX)

Entrada para sinais de entrada do nível de linha adicionais como, por exemplo, um outro leitor de CD. Utilize um cabo bifilar RCA-para-RCA para ligar as "Saídas Audio" esquerda e direita da unidade auxiliar a esta entrada.

5. TUNER INPUT (ENTRADA DO SINTONIZADOR)

Entrada para um Sintonizador ou outra fonte com sinal de nível de linha. Utilize um cabo bifilar RCA-para-RCA para ligar as "Saídas Audio" esquerda e direita do Sintonizador a esta entrada.

6. TAPE 2 IN, OUT (ENTRADA, SAÍDA DO GRAVADOR 2)

Ligações para gravação e reprodução analógica e para um gravador de cassetes áudio de qualquer tipo. Com a ajuda de um cabo bifilar RCA-para-RCA, ligue as "Saídas Áudio" esquerda e direita do gravador de cassetes aos terminais TAPE 2 IN (ENTRADA DO GRAVADOR 2) para iniciar a leitura e audição da cassette. Ligue as "Entradas Áudio" esquerda e direita do gravador de cassetes aos terminais TAPE 2 OUT (SAÍDA DO GRAVADOR 2) para iniciar a gravação.

7. TAPE 1 IN, OUT (ENTRADA, SAÍDA DO GRAVADOR 1)

Ligações para gravação e reprodução analógica a um gravador de cassetes áudio de qualquer tipo. Com a ajuda de um cabo bifilar RCA-para-RCA, ligue as "Saídas Áudio" esquerda e direita do gravador de cassetes aos terminais TAPE 1 IN (ENTRADA DO GRAVADOR 2) para iniciar a leitura e audição da cassette. Ligue as "Entradas Áudio" esquerda e direita do gravador de cassetes aos terminais TAPE 1 OUT (SAÍDA DO GRAVADOR 1) para iniciar a gravação.

8. PRE-OUT 1 (SAÍDA DO PRÉ-AMPLIFICADOR 1)

Numa utilização normal, a saída do pré-amplificador 1 (PRE-OUT 1) é ligada à tomada de alimentação da entrada principal (No. 9) com os conectores fornecidos. O NAD C370 permite efectuar a ligação de vários amplificadores de potência. Caso esteja a utilizar um único amplificador de potência estéreo externo deverá desligar os conectores de ligação à tomada de alimentação da entrada principal. O amplificador de potência interno do C370 fica, então, desligado. Utilize um cabo bifilar RCA-para-RCA para ligar as "Entradas Áudio" esquerda e direita do Amplificador de Potência aos terminais Pre-Out 1 (saída do pré-amplificador 1).

Caso esteja a utilizar um amplificador de potência estéreo adicional destinado especificamente à bi-amplificação, deverá utilizar as tomadas de saída do pré-amplificador 1 (PRE-OUT 1) para efectuar a ligação do amplificador de potência ao que tem menor ganho dos dois. Para obter informações adicionais queira, por favor, consultar também o capítulo referente à "Bi-amplificação".

NOTAS: Desligue sempre o C370 e os amplificadores de potência externos que lhe estão associados antes de ligar ou desligar qualquer equipamento às tomadas de saída do pré-amplificador 1, 2 (PRE-OUT 1, 2) e à tomada de alimentação da entrada principal (MAIN-IN). Os sinais de saída do pré-amplificador 1 e 2 (PRE-OUT 1, 2) serão afectados pelas regulações dos comandos de volume e de tom do NAD C370.

9. MAIN-IN (ENTRADA PRINCIPAL)

Ligações para um processador ou um pré-amplificador externo, como um decodificador de sound-surround (som envolvente). Em utilização normal, estas unidades devem ser ligadas aos terminais Pre-Out 1 (Nº 8) através das interligações fornecidas para o efeito. Para ligar o seu amplificador NAD C370 a um processador ou a um pré-amplificador externo, retire um primeiro lugar estas interligações. Utilize um cabo bifilar RCA-para-RCA para ligar as “Saídas Áudio” esquerda e direita do pré-amplificador ou do processador aos terminais da Entrada Principal (Main-In).

NOTAS: Desligue sempre o C370 e os amplificadores de potência externos que lhe estão associados antes de ligar ou desligar qualquer equipamento às tomadas de saída do pré-amplificador 1, 2 (PRE-OUT 1, 2) e à tomada de alimentação da entrada principal (MAIN-IN). Os sinais de saída do pré-amplificador 1 e 2 (PRE-OUT 1, 2) serão afectados pelas regulações dos comandos de volume e de tom do NAD C370.

10. PRE-OUT 2 (SAÍDA DO PRÉ-AMPLIFICADOR 2)

As tomadas de saída do pré-amplificador 2 (PRE-OUT 2) podem ser utilizadas para activar um amplificador de potência adicional. O comando de volume da saída do pré-amplificador 2 (VOLUME Pre-Out 2) (No. 11) pode ser utilizado para reduzir o nível de saída do pré-amplificador para o amplificador de potência até -12dB. Caso o comando de volume da saída do pré-amplificador 2 (VOLUME Pre-Out 2) esteja regulado para a posição máxima (a posição de 0dB), o nível de saída será idêntico ao das tomadas do pré-amplificador 1 (PRE-OUT 1).

Caso esteja a utilizar um amplificador de potência adicional destinado especificamente à bi-amplificação, deverá utilizar as tomadas de saída do pré-amplificador 2 (PRE-OUT 2) para efectuar a ligação do amplificador de potência ao que tem maior ganho dos dois. Ao ajustar o comando de volume da saída do pré-amplificador 2 (VOLUME PRE-OUT 2) (No. 11) poderá colocar o volume exactamente ao mesmo nível que o do amplificador de potência que está ligado às saídas do pré-amplificador 1 (PRE-OUT 1). Para obter informações adicionais queira, por favor, consultar também o capítulo referente à “Bi-amplificação”. Utilize um cabo bifilar RCA-para-RCA para ligar as “Entradas Áudio” esquerda e direita do Amplificador de Potência às tomadas de saída do pré-amplificador 1 e 2 (PRE-OUT 1 & 2).

NOTAS: Desligue sempre o C370 e os amplificadores de potência externos que lhe estão associados antes de ligar ou desligar qualquer equipamento às tomadas de saída do pré-amplificador 1, 2 (PRE-OUT 1, 2) e à tomada de alimentação da entrada principal (MAIN-IN). Os sinais de saída do pré-amplificador 1 e 2 (PRE-OUT 1, 2) serão afectados pelas regulações dos comandos de volume e de tom do NAD C370.

11. VOLUME PRE-OUT 2 (VOLUME DE SAÍDA DO PRÉ-AMPLIFICADOR 2)

O comando do volume de saída do pré-amplificador 2 (VOLUME de Pre-Out 2) permite efectuar o ajuste do nível de saída das tomadas de saída do pré-amplificador 2 (PRE-OUT 2). O nível de saída pode ser reduzido de 0dB para -12dB; quando regulado para a posição máxima (na posição de 0dB), o nível de saída será idêntico ao das tomadas do pré-amplificador 1 (PRE-OUT 1). Para obter informações adicionais queira, por favor, consultar também o capítulo referente à “Bi-amplificação”.

NOTAS: Desligue sempre o C370 e os amplificadores de potência externos que lhe estão associados antes de ligar ou desligar qualquer equipamento às tomadas de saída do pré-amplificador 1, 2 (PRE-OUT 1, 2) e à tomada de alimentação da entrada principal (MAIN-IN). Os sinais de saída do pré-amplificador 1 e 2 (PRE-OUT 1, 2) serão afectados pelas regulações dos comandos de volume e de tom do NAD C370.

12. BRIDGE MODE (MODO DE LIGAÇÃO EM PONTE)

O NAD C370 pode ser utilizado como parte integrante de um sistema estéreo ou de home-theatre (cinema em casa) mais potente, através da ligação de amplificadores de potência adicionais. Se desejar utilizar a secção de amplificadores de potência do NAD C370 para accionar um único altifalante, deverá utilizar o interruptor de ligação em ponte (Bridge) para que os amplificadores de potência internos Esquerdo (Left) e Direito (Right) funcionem como uma unidade de elevada potência de canal único. Desloque o interruptor de modo de ligação em ponte (BRIDGE MODE) para a posição de ligação em ponte (Bridge) e efectue a ligação do altifalante aos terminais marcados com as letras ‘L +’ e ‘R+’, certificando-se de que o ‘L+’ está ligado ao terminal ‘+’ existente no altifalante e de que o ‘R+’ está ligado ao terminal ‘-’ do altifalante. Efectue a ligação da fonte à entrada principal esquerda (MAIN-IN).

Quando ligado em modo de ligação em ponte o NAD C370 produzirá cerca de 300 W num altifalante de 8 ohm. Neste modo, as secções do amplificador irão reagir como se a impedância dos altifalantes tivesse sido reduzida para metade. Não é recomendada a utilização de altifalantes de baixa impedância (abaixo de 8 ohms) quando se utiliza o modo de ligação em ponte uma vez que estes podem provocar a activação do corte térmico do amplificador se este for colocado em funcionamento a níveis elevados.

O LED indicador de modo de ligação em ponte existente no painel dianteiro (Fig. 2; No. 2) iluminar-se-á quando o amplificador estiver em modo de ligação em ponte.

NOTAS: Não efectue a ligação de qualquer dispositivo à entrada principal direita (MAIN-IN) (No. 9) quando o modo de ligação em ponte estiver seleccionado. Desligue sempre o C370 e os amplificadores de potência externos que lhe estão associados antes de ligar ou desligar qualquer equipamento às tomadas de saída do pré-amplificador 1, 2 (PRE-OUT 1, 2) e à tomada de alimentação da entrada principal (MAIN-IN).

13. SOFT CLIPPING™ (LIMITAÇÃO SUAVE)

Sempre que um amplificador é submetido a um esforço excessivo que ultrapasse a sua potência de saída máxima, podem ser produzidos níveis extremamente elevados de distorção do som especialmente quando este se encontre demasiado alto. Esta situação ocorre porque o circuito de corte ou “hard clipping” (limitação rígida) do amplificador elimina os picos de som para os quais este não foi concebido para reproduzir. O circuito Soft Clipping™ da NAD limita suavemente a saída do sistema por forma a minimizar o nível de distorção audível, sempre que o amplificador é submetido a esforços de potência excessivos.

Se habitualmente escutar a reprodução a níveis de potência moderados poder deixar o interruptor de Soft Clipping™ (Limitação suave) comutado para a posição de desligado (Off). Se existir a possibilidade da reprodução ser efectuada a níveis elevados que possam ultrapassar a capacidade de potência do amplificador, então deverá ligar-se o circuito Soft Clipping (Limitação suave).

O indicador de Soft Clipping™ existente no painel dianteiro iluminar-se-á quando o amplificador estiver comutado para o modo de limitação suave (Soft Clipping).

14. NAD-LINK IN, OUT (ENTRADA, SAÍDA DA INTERLIGAÇÃO NAD)

O terminal NAD-Link é utilizado para transmitir comandos a partir de outras unidades dotadas com terminais NAD-Link. Isto permite o controlo centralizado de todo um sistema, permitindo ainda que algumas das funções básicas de outros componentes NAD (como um sintonizador, um leitor de Discos Compactos ou um gravador de cassetes) também equipados com interligações NAD possam ser controladas a partir do controlo remoto do amplificador. De modo a poder funcionar com outras unidades, ligue o terminal NAD-LINK OUT (saída NAD-LINK) do amplificador C370, ao terminal NAD-LINK IN (entrada NAD-LINK) da outra unidade. Os terminais NAD-Link podem ser facilmente ligados em série, terminal IN (entrada) no terminal OUT (saída), de maneira a que se possa controlar um sistema completo a partir dos dispositivos de controlo remoto de uma unidade.

NOTAS: É aconselhável que não seja efectuada a ligação do NAD-Link no caso de estas unidades terem o seu próprio receptor de comando do controlo remoto incorporado e estiverem localizadas juntas e directamente posicionadas relativamente ao comando do controlo remoto. Caso tenha dúvidas, tente primeiro colocar a unidade em funcionamento sem a interligação NAD; se a unidade responder ao comando do controlo remoto significa que não será necessário efectuar a ligação da interligação NAD.

Nunca efectue uma ligação circular da última unidade à primeira unidade NAD da cadeia de interligações NAD (NAD-Link). Desligue todas as unidades da tomada de alimentação antes de ligar ou desligar a interligação NAD. (NAD-Link)

15. 12V TRIGGER OUT (SAÍDA DE DISPARO DE 12 V)

Esta saída permite ligar ou desligar, de forma remota, equipamentos auxiliares como, por exemplo, um sintonizador, um amplificador de potência, etc. que também estejam equipados com uma entrada de disparo de 12 V. Esta poderá também ser constituída por uma régua de alimentação com saída CA equipada com uma entrada de disparo de 12 V. A saída de disparo de 12 V é activada sempre que a unidade é comutada para o modo de funcionamento normal depois de ter estado em Stand-by ou desligada (Off).

Para efectuar a comutação para o modo de Stand-by/Ligado (Power On) de um componente externo através do C370, deverá efectuar a ligação da saída de disparo de 12 V do C370 à ficha de entrada DC do componente remoto. Deverá utilizar uma ficha standard de 3,5 mm Mini-Jack plug (“mono”): A extremidade é a ligação sob tensão ou +, sendo o eixo da ficha de entrada o disparo de 12 V - ou a ligação à terra.

NOTAS: Verifique as especificações do terminal de entrada de disparo existente nos outros componentes de forma a certificar-se de que estes são compatíveis com a saída de disparo de 12 V do C370. Os componentes NAD equipados com entradas de disparo de 12 V são totalmente compatíveis com a saída de disparo de 12 V do C370. A voltagem da saída de disparo de 12 V do C370 é de 12 V DC. A corrente máxima total não poderá ser superior a 200 mA. Normalmente, as entradas de disparo de 12 V da NAD consomem menos de 10 mA de corrente. Antes de efectuar qualquer ligação a qualquer entrada ou saída de disparo de 12 V, certifique-se de que todos os componentes estão desligados da fonte de alimentação principal de AC.

O não cumprimento das indicações acima referidas poderá resultar em danos no C370 ou quaisquer componentes auxiliares que estejam ligados a este. Caso tenha quaisquer dúvidas relativamente às ligações, à instalação e ao funcionamento da saída de disparo de 12 V deverá entrar em contacto com o seu revendedor NAD.

16. SPEAKERS A + SPEAKERS B (ALTIFALANTES A + ALTIFALANTES B)

O NAD C370 está equipado com dois conjuntos de conectores de altifalantes. Utilize os conectores dos Altifalantes A para os altifalantes “principais” e utilize os conectores dos Altifalantes B para um segundo par de altifalantes como, por exemplo, altifalantes de extensão que estejam colocados noutra divisão.

Num a utilização normal ligue o altifalante direito aos terminais assinalados com ‘R+’ e ‘R-’, certificando-se de que o ‘R+’ é ligado ao terminal ‘+’ do seu altifalante e o ‘R-’ é ligado ao terminal ‘-’ do altifalante. Ligue os terminais assinalados com ‘L+’ e ‘L-’ ao altifalante esquerdo da mesma forma.

Quando estiver em modo de ligação em ponte deverá efectuar a ligação do altifalante único aos terminais marcados com as indicações ‘R +’ (Direito +) e ‘L+’ (Esquerdo +), certificando-se de que o ‘L+’ está ligado ao terminal ‘+’ existente no seu altifalante e de que ‘L-’ está ligado ao terminal ‘-’ do altifalante. Queira, por favor, consultar também a secção “Como efectuar a ligação em ponte” apresentada neste capítulo (No. 12).

Utilize sempre cabos de fios entrançados reforçados (bitola 16; espessura igual ou superior a 1,5 mm) ou cabos específicos para altifalantes, para ligar os altifalantes ao seu amplificador NAD C370. Os terminais com travas de ligação de alta corrente podem ser utilizados como terminais de aperto para os cabos cujas extremidades possuam patilhas ou terminais de pinos, ou para cabos com fios a descoberto nas extremidades.

CABOS A DESCOBERTO E TERMINAIS DE PINOS

Os cabos a descoberto e os terminais de pinos deverão ser introduzidos no interior dos terminais dos altifalantes. Desaperte o casquilho de plástico dos terminais dos altifalantes até que a abertura do interior roscado fique a descoberto. Introduza a extremidade do pino ou do cabo a descoberto na abertura e fixe-a apertando o casquilho do terminal.

Certifique-se de que as zonas metálicas dos cabos de ligação dos altifalantes não entram em contacto com o painel traseiro ou com qualquer outro terminal. Certifique-se de que existe apenas 1cm de cabo a descoberto ou pino e que não existem fios soltos no cabo de ligação dos altifalantes.

NOTA: Certifique-se de que a impedância dos altifalantes é de 4 ohms ou superior quando efectuar a ligação de apenas um par de altifalantes; Certifique-se de que a impedância dos altifalantes para todos os altifalantes é superior a 8 ohms quando efectuar a ligação de dois conjuntos de altifalantes. No modo de ligação em ponte a impedância do altifalante deve também ser de 8 ohms ou superior.

17. CABO DE ALIMENTAÇÃO CA.

Efectue a ligação do cabo de alimentação CA a uma tomada CA de parede sob tensão. Certifique-se de que todas as ligações foram efectuadas antes de ligar o aparelho à corrente eléctrica.

18. SWITCHED AC OUTLET (SAÍDA COMUTADA CA)

É possível efectuar a ligação do cabo de alimentação CA de outro componente a esta saída adicional. Os componentes que estejam ligados a esta saída serão comutados para Ligado (On) e desligado (Off) pelo botão de Alimentação (POWER) existente no painel dianteiro ou pelo botão de Ligado e Stand-by (ON e STAND-BY) existente no comando do controlo remoto.

NOTA: O consumo total de energia de quaisquer componentes que estejam ligados às saídas CA não pode exceder os 100 Watts.

COMANDOS DO PAINEL DIANTEIRO (QUEIRA, POR FAVOR, CONSULTAR A FIGURA 2)

1. POWER ON/OFF (ALIMENTAÇÃO LIGAR/DESLIGAR)

Prima o botão de Alimentação (POWER) para ligar o amplificador (On). O indicador de alimentação (Power) (No. 2) localizado sobre o botão de alimentação irá acender-se e ficar amarelo e, após uma curta pausa, ficará verde para indicar que o amplificador se encontra agora pronto para funcionar normalmente.

Se voltar a premir o interruptor de alimentação (POWER) a unidade desligar-se-á (Off) totalmente e não responderá ao controlo remoto.

CONTROLO REMOTO (QUEIRA, POR FAVOR, CONSULTAR A FIGURA 3)

BOTÃO STANDBY/ON (LIGADO) (NO. 1)

Quando o amplificador está ligado (On), se premir o botão verde de Ligar/Desligar (On/Off) existente no comando de controlo remoto irá colocar o NAD C370 em modo de Standby e o indicador de alimentação (Power) passará para amarelo. Quando o indicador de alimentação (Power) está amarelo significa que está a ser fornecida alimentação ao NAD C370 mas o sistema está, nesse momento, em modo de Standby. Volte a premir o botão para comutar o amplificador para Ligado (On) quando estiver no modo de Stand-by.

BOTÕES DE LIGAR E DESLIGAR (ON E OFF) (NO. 2)

Para além da função de comutação entre Ligar/Desligar (On/Off) do botão verde (No. 1), o comando de controlo remoto do NAD C370 está também equipado com um botão independente de Ligar e Desligar (On e Off). Esta função pode ser especialmente útil para manter “sincronizados” os componentes de um sistema: Desta forma, todos os componentes comutarão para Stand-by quando o botão de Desligado (Off) for premido, ou comutarão para o modo de funcionamento quando o botão de Ligado (On) for premido, em vez de alguns componentes comutarem para Ligado (On) quando o amplificador for comutado para Stand-by. (Tenha em atenção o facto de ser necessário que os outros componentes também tenham capacidade para responder a comandos independentes de Ligar e Desligar (On e Off)).

Prima o botão de Ligar (On) para comutar a unidade de modo de Stand-by para modo de funcionamento; O indicador de Stand-by (Fig. 2; No. 2) passará de amarelo para verde e o indicador da última entrada seleccionada irá piscar e acender-se. Prima o botão de Desligar (Off) para comutar a unidade para o modo de Stand-by: O indicador de Stand-by irá acender-se e ficará amarelo.

NOTA: No modo de Stand-by o C370 consome muito pouca energia. No entanto, recomenda-se que desligue totalmente a unidade, caso esta só venha a ser utilizada alguns dias depois. Desligue completamente a unidade, pressionando o botão POWER situado no painel dianteiro (Nº 1), e todas as luzes irão apagar-se.

2. STAND-BY/PROTECTION INDICATOR (INDICADOR DE STANDBY/PROTECÇÃO)

Aquando da ligação do botão de Power (Alimentação) o indicador acenderá uma luz vermelha e após uma breve pausa passará a verde, de forma a indicar que o amplificador está pronto a ser utilizado.

Em casos de utilização abusiva do amplificador como, por exemplo, aquecimento excessivo, impedância dos altifalantes demasiado baixa, curto-circuito, etc. o amplificador irá activar o seu circuito de protecção (Protection). O indicador passará para vermelho e o som será suprimido. Neste caso, deverá desligar o amplificador, esperar que arrefeça e/ou verificar as ligações dos altifalantes, certificando-se de que a impedância global dos altifalantes não é inferior a 4 ohms, ou 8 ohms em modo de ligação em ponte. Assim que o motivo de activação do circuito de protecção tenha sido resolvido poderá voltar a ligar o amplificador (On).

O diagrama apresentado abaixo ilustra o funcionamento do indicador de Stand-by/protecção:

	Verde	Amarelo	Vermelho
Funcionamento normal	•		
Stand-by		•	
Protecção			•

3. TOMADA DE AUSCULTADORES

Existe uma mini-tomada estéreo para auscultadores de 1/4” que permite ouvir através de auscultadores e que funciona com auscultadores convencionais de qualquer impedância. A tomada dos auscultadores funcionará em paralelo com os altifalantes seleccionados. Para ouvir apenas com os auscultadores deverá retirar a selecção das colunas A e/ou B (Speakers A e/ou B) (No. 4).



O controlo do volume, tonalidade e balanço mantêm-se em funcionamento quando se utilizam os auscultadores para ouvir. Utilize um adaptador adequado para ligar os auscultadores com outro tipo de terminais, como por exemplo fichas macho “estéreo individual” estéreo de 3.5mm.

NOTA: Certifique-se de que o controlo do volume se encontra regulado no mínimo (rodado completamente no sentido contrário ao dos ponteiros do relógio), antes de ligar os auscultadores. A utilização dos auscultadores com um volume muito elevado poderá provocar lesões auditivas.

4. ALTIFALANTES A, B

Os botões dos altifalantes A e B (Speakers A e B) activam e desactivam os altifalantes ligados respectivamente aos terminais dos altifalantes A e dos altifalantes B (Speakers A e Speakers B) localizados no painel traseiro. Prima A para comutar para Ligado ou Desligado (On ou Off) os altifalantes ligados aos terminais do altifalante A (Speaker A). Prima B para comutar para Ligado ou Desligado (On ou Off) os altifalantes ligados aos terminais do altifalante B (Speaker B). O indicador localizado directamente sobre os botões indica o estados dos altifalantes A e B.

Se os altifalantes A e B (Speakers A e B) estiverem ambos activados (se ambos os indicadores localizados sobre os botões dos altifalantes A e B estiverem acesos), a potência de saída do amplificador é transmitida a ambos os altifalantes em paralelo. Se A e B estiverem desactivados, ambos os conjuntos de altifalantes estarão silenciados. Poderá utilizar este modo de regulação para ouvir música com auscultadores (No 3).

NOTAS: Diminua sempre o nível de volume quando activar ou desactivar quer o altifalante A (Speaker A) quer o altifalante B (Speaker B). Quando utilizar os altifalantes A e B (Speakers A e B) ao mesmo tempo, certifique-se de que a impedância total dos altifalantes ligados é superior a 8 ohms. Queira, por favor, consultar a tabela apresentada abaixo;

Modo de ligação em ponte	Modo estéreo
Um altifalante, mínimo de 8Ω	Um altifalante, mínimo de 4Ω
Dois altifalantes, mínimo de 16Ω	Dois altifalantes, mínimo de 8Ω

5. INPUT SELECTORS (SELECTORES DE ENTRADA)

Estes botões permitem seleccionar as entradas activas do amplificador NAD C370, bem como o sinal áudio enviado para os altifalantes, para as saídas Tape e para os terminais PRE-OUT.

Os botões existentes no aparelho de controlo remoto são iguais a estes botões permitindo executar as mesmas acções, com excepção da entrada do sintonizador; ver em baixo. Os indicadores verdes que se encontram imediatamente acima de cada um dos botões indicam qual a entrada que está seleccionada nesse momento.

DISC (DISCO) Selecciona uma fonte do nível de linha ligada aos terminais DISC como a entrada activa.

CD Selecciona o leitor de Discos Compactos (ou outra fonte do nível de linha) ligada aos terminais CD, como a entrada activa.

VIDEO Selecciona o Vídeo gravador (VCR) (ou receptor estéreo de TV/Satélite/Cabo) que esteja ligado às tomadas do Vídeo gravador, como a entrada activa.

AUX Selecciona uma fonte do nível de linha ligada aos terminais AUX, como a entrada activa.

TUNER Selecciona o sintonizador (ou outra fonte do nível de linha) ligado aos terminais Tuner, como a entrada activa. O aparelho de controlo remoto possui botões distintos para AM e FM; ao pressionar qualquer um dos botões irá seleccionar-se a entrada tuner (sintonizador) do amplificador C370.

TAPE 2 Selecciona o Tape 2 (Gravador de Cassetes 2), como a entrada activa.

CONTROLO TAPE 1 Selecciona a saída de um gravador de cassetes durante a reprodução e leitura de cassetes, ou durante o controle das gravações que são efectuadas por intermédio dos terminais Tape 1. Pressione uma vez o botão Tape 1 para seleccionar esta entrada e pressione novamente este botão para regressar à selecção de entrada normal.

Tape 1 é uma função de Controlo do gravador de cassetes que não se sobrepõe à selecção da entrada actual. Por exemplo, se a função CD for a entrada activa quando a função TAPE 1 é seleccionada então o sinal CD irá continuar a ser seleccionado e enviado para os terminais TAPE 2 e TAPE 1 OUTPUT (SAÍDA DO GRAVADOR DE CASSETES 2 E DO GRAVADOR DE CASSETES 1), mas será o som proveniente do gravador de cassetes ligado à entrada Tape 2 que será escutado através dos altifalantes. Para além do indicador amarelo que mostra que o Gravador de Cassetes 1 (Tape 1) está activado, o indicador verde que indica a entrada activa também permanecerá aceso.

NOTA: O aparelho de controlo remoto que é fornecido em conjunto com o amplificador C370 é de um tipo NAD universal, concebido para comandar vários modelos NAD. Alguns dos botões existentes neste aparelho de controlo remoto não funcionam, uma vez que as respectivas funções não se encontram contempladas no amplificador C370. Os botões de selecção de entrada de Vídeo 2 e Vídeo 3 existentes no comando do controlo remoto estão desactivados e não funcionam no caso do C370

6. RECEPTOR DE INFRAVERMELHOS DOS COMANDOS DO CONTROLO REMOTO

O sensor de infravermelhos, localizado atrás desta janela circular, recebe os comandos transmitidos pelo controlo remoto. Tem de existir uma linha de mira desimpedida entre o telecomando e esta janela pois, caso a via se encontre obstruída, é possível que o telecomando não funcione.

NOTAS: Quando é recebido um comando do controlo remoto, o indicador de Stand-by/Protecção (Stand-by/Protection) começará a piscar. Tenha em atenção o facto de o indicador também poder piscar quando estiver a receber comandos que não sejam necessariamente para o C370 mas sim para outros componentes do sistema. A luz solar directa, a iluminação ambiente extremamente brilhante ou fluorescente poderá afectar a gama de funcionamento e o ângulo do comando de controlo remoto.

7. SOFT CLIPPING™ INDICATOR (INDICADOR DE LIMITAÇÃO SUAVE)

O indicador verde de SOFT CLIPPING™ (Limitação Suave) indica que o modo de Soft Clipping™ está activado. Queira, por favor, consultar também a secção 13 “Soft Clipping™ (Limitação Suave)”, do capítulo “Ligações do painel traseiro”, para obter informações adicionais.

8. COMANDOS DE BASS (GRAVES) E TREBLE (AGUDOS)

O amplificador NAD C370 encontra-se equipado com comandos da tonalidade BASS e TREBLE que permitem ajustar o balanço de tonalidade do seu sistema.

A posição das 12 horas é uma posição neutra sem qualquer amplificação ou supressão, e existe uma lingueta para indicar esta posição. Rode o botão de comando no sentido dos ponteiros do relógio para aumentar a quantidade de Bass ou Treble. Rode o botão no sentido contrário ao dos ponteiros do relógio para diminuir a quantidade de Bass ou Treble. Os controles da Tonalidade não afectam as gravações efectuadas através da utilização das saídas Tape (gravador de cassetes), mas irão afectar o sinal enviado para as saídas do pré-amplificador (Pre-Out 1, 2).

9. TONE DEFEAT (DESACTIVAÇÃO DA TONALIDADE)

O interruptor de desactivação da tonalidade (TONE DEFEAT) faz uma derivação através da secção de controle da tonalidade do NAD C370. Se, normalmente, os comandos de controle da tonalidade não forem utilizados e ficarem na posição das 12 horas, é aconselhável desligar totalmente a secção de controle da tonalidade através da utilização deste interruptor. Com o botão na posição “para fora”, os circuitos de Controle da Tonalidade encontram-se activos, e ao pressionar o botão TONE DEFEAT “para dentro” irá ignorar-se a secção de Controle da Tonalidade.

10. BALANCE (BALANÇO)

O comando BALANCE permite ajustar os níveis relativos dos altifalantes esquerdo e direito. A posição das 12 horas proporciona um nível igual para os canais áudio esquerdo e direito. Existe uma lingueta que indica esta posição.

Se rodar o botão de comando no sentido dos ponteiros do relógio desloca o balanço para o lado direito. Se rodar o botão de comando no sentido contrário ao dos ponteiros do relógio, desloca o balanço para o lado esquerdo. O comando BALANCE não afecta as gravações efectuadas através da utilização das saídas Tape (gravador de cassetes), mas irá afectar o sinal enviado para as saídas do pré-amplificador (Pre-Out 1, 2).

11. VOLUME

O controlo de VOLUME destina-se a ajustar o volume geral dos sinais que estão a ser transmitidos aos altifalantes. Funciona através de um motor e pode ser ajustado a partir do telecomando de controlo remoto. O comando VOLUME não afecta as gravações efectuadas através da utilização das saídas Tape (gravador de cassetes), mas irá afectar o sinal enviado para as saídas do pré-amplificador (Pre-Out 1, 2).

12. BRIDGE MODE INDICATOR (INDICADOR DE MODO DE LIGAÇÃO EM PONTE)

O Indicador de modo de ligação em ponte (BRIDGE MODE indicator) acende-se (fica amarelo) quando o C370 é comutado para o modo de ligação em ponte (Bridge Mode). Queira, por favor, consultar também a secção 12 “Soft Clipping™ (Limitação Suave)”, do capítulo “Ligações do painel traseiro”, para obter informações adicionais.

GRAVAÇÃO

PARA EFECTUAR UMA GRAVAÇÃO

Quando se efectua a selecção de uma fonte, seja ela qual for, o seu sinal também é transmitido directamente a qualquer gravador de cassetes que esteja ligado às saídas de TAPE 2 ou TAPE 1, para que se possa efectuar uma gravação.

CÓPIA DE CASSETE PARA CASSETE

Poderá efectuar cópias entre dois gravadores de cassetes que estejam ligados ao seu NAD C370. Coloque a cassette fonte no gravador que está ligado à entrada Gravador de Cassetes 2 (Tape 2) e a cassette virgem no gravador que está ligado à entrada Gravador de Cassetes 1 (Tape 1). Ao seleccionar a entrada Gravador de Cassetes 2 (TAPE 2) poderá efectuar gravações a partir do Gravador de Cassetes 2 (Tape 2) para o Gravador de Cassetes 1 (Tape 1) e monitorizar o sinal proveniente da cassette original.

BI-AMPLIFICAÇÃO

Alguns altifalantes têm terminais de ligação independentes para as secções de LF (Baixa Frequência) e HF (Alta Frequência) do altifalante. Esta característica permite efectuar a “Bi-Amplificação” destes altifalantes, nos casos em que é utilizado um amplificador de potência independente para a secção de LF HF, o que poderá melhorar a qualidade global do som.

O NAD C370 proporciona dois conjuntos de saídas de pré-amplificador 1 e 2 (PRE-OUT 1 e 2) para facilitar as ligações destinadas à Bi-Amplificação. Além disso, é possível reduzir o nível da saída do pré-amplificador 2 (PRE-OUT 2) relativamente à saída do pré-amplificador 1 (PRE-OUT 1) de forma a acomodar amplificadores de potência com ganho diferente (factor de amplificação).

Para equipar o C370 com amplificadores de potência, em primeiro lugar é necessário decidir qual o amplificador de potência que tem o ganho mais elevado. Poderá fazê-lo facilmente através da comparação do nível de intensidade sonora dos amplificadores de potência num sistema idêntico (mantenha o comando de controlo de volume no mesmo nível e utilize a mesma fonte e os mesmos altifalantes). O amplificador que tiver o som mais elevado é o que tem o maior ganho (tenha em conta que este não terá necessariamente de ser o mais potente dos dois amplificadores). Efectue a ligação do amplificador com maior ganho às tomadas de saída do amplificador de potência 2 (PRE-OUT 2) (No. 10) e o outro amplificador às tomadas de saída do amplificador de potência 1 (PRE-OUT 1) (No. 8).

Partindo da posição de nível máximo (0dB), utilize o comando de volume de saída do pré-amplificador 2 (VOLUME PRE-OUT 2) (No. 11) para reduzir o nível de saída do pré-amplificador PRE-OUT 2 de forma a que o nível de volume de ambos os amplificadores de potência seja exactamente igual.

NOTAS: O ganho do amplificador de potência NAD C270 é idêntico ao do amplificador de potência interno do C370 (de facto, a secção de amplificação de potência do C270 e do C370 são quase idênticas). Quando utilizar em conjunto com o NAD C270 para efectuar a Bi-Amplificação, deixe a saída do pré-amplificador 1 (PRE-OUT 1) ligada à entrada principal (MAIN-IN) através da ligação fornecida. Efectue a ligação do C270 à saída do pré-amplificador 2 (PRE-OUT 2). Regule o comando de controle de volume do pré-amplificador 2 (VOLUME PRE-OUT 2) para a sua posição máxima.

As ligações fornecidas para efectuar a ligação da saída do pré-amplificador 1 (PRE-OUT 1) à entrada principal (MAIN-IN) podem também ser utilizadas para efectuar a ligação da saída do pré-amplificador 2 (PRE-OUT 2) à entrada principal (MAIN-IN), caso o amplificador de potência do C370 tenha o ganho mais elevado. Desligue sempre o C370 e os amplificadores de potência externos antes de ligar ou desligar quaisquer ligações das tomadas de saída do pré-amplificador (Pre-Out) e de entrada principal (Main-In).

COMANDO DO CONTROLO REMOTO (QUEIRA, POR FAVOR, CONSULTAR A FIGURA 3)

O aparelho de controlo remoto permite comandar todas as funções chave do amplificador NAD C370 e possui ainda comandos adicionais para o controlo à distância de Sintonizadores, Gravadores de Cassetes e Leitores de Discos Compactos NAD. O controlo remoto poderá funcionar até uma distância de 5 m. Recomenda-se a utilização de pilhas alcalinas para uma maior duração. Deverão ser colocadas duas pilhas AAA (R 03) no compartimento das pilhas situado na parte detrás do aparelho de Controlo Remoto. Quando substituir as pilhas, verifique se as mesmas foram correctamente colocadas, tendo em atenção a respectiva polaridade, tal como se indica na base do compartimento das pilhas. Queira, por favor, consultar as secções anteriores deste manual para obter uma descrição completa das funções individuais.

Quando é recebido um comando do controlo remoto, o indicador de Standby/Protecção (Stand-by/Protection) começará a piscar. Tenha em atenção o facto de o indicador também poder piscar quando estiver a receber comandos que não sejam necessariamente para o C370 mas sim para outros componentes do sistema.

1. STANDBY/ON (BOTÃO DE STAND-BY/LIGADO)

Quando o amplificador está ligado (On), se premir o botão verde de ligar/desligar (On/Off) existente no comando de controlo remoto colocará o NAD-370 em modo de Standby e o indicador de Alimentação (Power) ficará amarelo. O indicador de Alimentação (Power) amarelo indica que está a ser fornecida alimentação ao NAD-370 mas o sistema está actualmente em modo de Standby. Volte a premir o botão para comutar o amplificador para ligado (On) quando estiver no modo de Stand-by.

2. POWER ON & OFF (ALIMENTAÇÃO LIGAR/DESLIGAR)

Para além da função de comutação entre Ligar/Desligar (On/Off) do botão verde (No. 1), o NAD C370 está também equipado com um botão independente de Ligar e Desligar (On e Off). Esta função pode ser especialmente útil para manter "sincronizados" os componentes de um sistema: Desta forma, todos os componentes comutarão para stand-by quando o botão de Desligado (Off) é premido, ou comutarão para o modo de funcionamento quando o botão de Ligado (On) é premido, em vez de alguns componentes comutarem para Ligado (On) quando o amplificador é comutado para Stand-by. (Tenha em atenção o facto de ser necessário que os outros componentes também tenham capacidade para responder a comandos independentes de Ligar e Desligar (On e Off)).

Prima o botão de Ligar (ON) para comutar a unidade de modo de Stand-by para modo de funcionamento; O indicador de Stand-by (Fig. 2; No. 2) passará de amarelo para verde e o indicador da última entrada seleccionada irá piscar e acender-se. Prima o botão de Desligar (OFF) para comutar a unidade para o modo de Stand-by: O indicador de Stand-by irá acender-se e ficará amarelo.

3. SPEAKERS A & B (ALTIFALANTES A E B)

Estes botões têm as mesmas funções que os que se encontram no painel dianteiro. Os botões dos altifalantes A e B (Speakers A e B) activam e desactivam os altifalantes ligados respectivamente aos terminais dos altifalantes A e dos altifalantes B (Speakers A e Speakers B) localizados no painel traseiro. Prima A para comutar para Ligado ou Desligado (On ou Off) os altifalantes ligados aos terminais do altifalante A (Speaker A). Prima B para comutar para Ligado ou Desligado (On ou Off) os altifalantes ligados aos terminais do altifalante B (Speaker B). O indicador localizado directamente sobre os botões indica o estados dos altifalantes A e B.

4. MUTE (SUPRESSÃO DO SOM)

Prima o botão de supressão do som (MUTE) (No. 4) para desligar temporariamente o som para os altifalantes e auscultadores. O modo de supressão do som (Mute) é indicado pelo piscar do indicador de entrada activa existente no painel dianteiro. Pressione novamente o botão MUTE para voltar a ouvir som. O comando MUTE não afecta as gravações efectuadas através da utilização das saídas Tape (gravador de cassetes), mas irá afectar o sinal enviado para as saídas do pré-amplificador (Pre-Out 1, 2).

5. INPUTS (ENTRADAS)

Os botões de selecção de entrada (No. 5) executam as mesmas funções que os botões com o mesmo nome existentes no painel dianteiro. No entanto existem algumas pequenas diferenças e funções extra no caso do aparelho de controlo remoto:

Os botões de sintonizador AM e FM (TUNER AM & FM) seleccionam a entrada do sintonizador (Tuner) no NAD C370 e, respectivamente, a banda de frequência AM ou FM num sintonizador independente da NAD que possa ser comandado por controlo remoto (se tal for suportado pelo sintonizador).

6. MASTER VOLUME (VOLUME PRINCIPAL)

Prima os botões ▲ ou ▼ do volume principal (MASTER VOLUME) (No. 6), respectivamente para aumentar ou diminuir o nível de intensidade sonora. Liberte o botão quando tiver atingido o nível pretendido. O comando motorizado de Controlo de Volume existente no painel dianteiro indica qual o nível para que o volume foi regulado. Os botões do volume principal não afectam as gravações efectuadas com a utilização das saídas do Gravador de Cassetes (Tape) mas irão afectar o sinal que é transmitido às saídas do pré-amplificador 1 e 2 (Pre-Out 1 & 2).

7. TUNER CONTROL (COMANDO DO SINTONIZADOR)

(para utilizar com sintonizadores da NAD).

BANK Selecciona um conjunto de estações de rádio memorizadas.

PRESET ► ou ◀ selecciona um número superior ou inferior de uma estação de rádio memorizada, respectivamente.

8. CD PLAYER CONTROL (COMANDO DO LEITOR DE CD)

(para utilizar com leitores de CD da NAD).

|| acciona Pause (pausa)

■ acciona Stop (paragem)

►/|| acciona Play (reprodução) ou comuta entre Play e Pause

►► ou ◀◀ acciona Track skip (saltar faixa); Prima uma vez para ir para a próxima faixa, ou para regressar ao início da faixa actual ou à faixa anterior, respectivamente.

NEXT DISC Leitura do próximo disco (para comutadores de CD's NAD).

9. CASSETTE DECK CONTROL (COMANDO DO GRAVADOR DE CASSETES)

(para utilizar com gravador de cassetes de gravador único (DECK B) ou de gravador duplo (A e B) da NAD).

▶ ou ◀ acciona Forward Play (reprodução do lado frontal da cassette) ou Reverse Play (reprodução do lado reverso da cassette).

●/II Record (gravação) / Pause (pausa). Prima este botão para colocar o gravador de cassetes em gravação-pausa. Prima o botão Play para iniciar a gravação.

■ Interrompe a reprodução ou a gravação da cassette.

◀◀ acciona Rewind (rebobinagem).

▶▶ acciona Fast Forward (avanço rápido).

NOTAS: O aparelho de controlo remoto que é fornecido em conjunto com o amplificador C370 é de um tipo NAD universal, concebido para comandar vários modelos NAD. Alguns dos botões existentes neste aparelho de controlo remoto não funcionam, uma vez que as respectivas funções não se encontram contempladas no amplificador C370. Os botões de selecção de entrada Vídeo 2 e Vídeo 3 (no interior da secção No. 5) localizados no comando do controlo remoto estão desactivados e não funcionam no caso do C370.

A exposição à luz solar directa ou a uma luz ambiente demasiado forte pode afectar a gama e o ângulo de funcionamento do telecomando de controlo remoto.

RESOLUÇÃO DE PROBLEMAS

Problema	Causa	Solução
AUSÊNCIA DE SOM	<ul style="list-style-type: none"> • Cabo de alimentação CA desligado, ou a alimentação eléctrica não está ligada • Modo Controle Tape 1 seleccionado • Função Mute activada • Interligações do amplificador Pre-out/Main-in do painel traseiro não instaladas • Não foi seleccionado qualquer altifalante 	<ul style="list-style-type: none"> • Verifique se o cabo de alimentação CA se encontra ligado e se a alimentação eléctrica está ligada • Desactive o modo de Controle Tape 1 • Desactive a função Mute • Instale as interligações • Seccione os altifalantes correctos (A e/ou B)
AUSÊNCIA DE SOM NUM CANAL	<ul style="list-style-type: none"> • Botão de controle do balanço não está centrado • Altifalante mal ligado ou danificado. • Cabo de entrada desligado ou danificado 	<ul style="list-style-type: none"> • Coloque o botão de controle do Balanço na posição central • Verifique as ligações e os altifalantes • Verifique os cabos e as ligações
BAIXOS FRACOS / IMAGEM ESTÉREO DIFUSA OU INEXISTENTE	<ul style="list-style-type: none"> • Cabos ligados fora de fase • O modo de ligação em ponte (Bridge Mode) está seleccionado quando os altifalantes estão ligados normalmente 	<ul style="list-style-type: none"> • Verifique as ligações para todos os altifalantes no sistema • Desactive o modo de ligação em ponte (Bridge Mode)
APARELHO DE CONTROLO REMOTO NÃO FUNCIONA	<ul style="list-style-type: none"> • Pilhas gastas, ou colocadas incorrectamente • Janelas do receptor ou transmissor IR obstruídas • Receptor IR exposto a raios solares ou a luz ambiente muito brilhante 	<ul style="list-style-type: none"> • Verifique ou substitua as pilhas • Elimine a obstrução • Coloque a unidade num local em que não esteja directamente exposto aos raios solares e reduza a quantidade de luz ambiente
O LED DE ALIMENTAÇÃO/PROTECÇÃO (POWER/PROTECTION) PERMANECE VERMELHO DEPOIS DE SE LIGAR A UNIDADE	<ul style="list-style-type: none"> • Os cabos dos altifalantes têm um curto-circuito 	<ul style="list-style-type: none"> • Desligue o amplificador e verifique as ligações dos cabos de ambos os altifalantes no painel traseiro do amplificador e dos altifalantes. Ligue o amplificador
O LED DE ALIMENTAÇÃO/PROTECÇÃO (POWER/PROTECTION) FICA VERMELHO DURANTE O FUNCIONAMENTO	<ul style="list-style-type: none"> • O amplificador está demasiado quente • A impedância global dos altifalantes é demasiado baixa 	<ul style="list-style-type: none"> • Desligue o amplificador. Certifique-se de que os orifícios de ventilação existentes na parte superior e inferior do amplificador não estão bloqueados. Volte a ligar o amplificador depois de este ter arrefecido • Certifique-se de que a impedância global dos altifalantes não é inferior a 4 ohms • Verifique se os cabos dos altifalantes não apresentam curto-circuitos

NAD C370 Integrerad Förstärkare

SNABBSTART

1. Anslut högtalare till högtalarkontakterna och signalkällorna till respektive ingångskontakt.
2. Sätt i nätsladden.
3. Tryck på POWER för att sätta på NAD C 370.
4. Tryck på önskad ingångskälla.

TÄNK PÅ FÖLJANDE VID INKOPPLING

NAD C 370 bör placeras på en jämn stabil yta. Undvik att placera apparaten så att den utsätts för direkt solljus, står nära värmekällor eller utsätts för fukt. Sörj för god ventilation runt apparaten. Placera inte apparaten på en mjuk yta som t.ex. en matta. Placera inte apparaten på en instängd plats som en bokhylla eller i ett skåp som kan hindra luftflödet runt apparatens lufthål. Se till att apparaten är avslagen innan några anslutningar görs.

Anslutningskontakterna är färgkodade för att underlätta inkoppling. Röd och vit är höger respektive vänster kanal, gula är för NAD-Link. Använd signalkablar av hög kvalitet, konsultera din handlare angående val av bra signalkablar. Försäkra dig om att kablar och kontakter inte är skadade på något sätt och att alla kablar är ordentligt intryckta i kontakterna.

För bästa prestanda skall högtalarkablar av god kvalitet användas. Vi rekommenderar att man använder kablar med en grovlek på minst 1,5mm. Om apparaten inte skall användas under en längre tid bör nätsladden kopplas ur vägguttaget.

Om det skulle komma vatten i apparaten så måste strömmen brytas omedelbart genom att nätsladden kopplas ur vägguttaget. Innan apparaten får tas i bruk måste den gås igenom av en auktoriserad verkstad. **Avlägsna inte locket på apparaten själv, det finns inga delar i apparaten som du som kund själv kan åtgärda.** Vid rengöring använder man en ren mjuk trasa, vid behov lätt fuktad. Använd inga starka lösningsmedel på höljet då det kan skada finishen, en mild tvålösning kan användas mot fettfläckar etc.

ANSLUTNINGAR PÅ APPARATENS BAKSIDA. (SE FIGUR 1)

1. DISC INGÅNG

En extra ingång som kan användas till alla ljudkällor med signal på linjenivå av typen: CD, Mini Disc eller signal från ett separat grammofonsteg. Anslut signalkällans höger och vänster audioutgångar till denna ingång med en RCA kabel.

2. CD INGÅNG

Här ansluter du din Cd-spelare eller någon annan signalkälla med linjenivåsignal kopplas in här istället. Anslut signalkällans höger och vänster audioutgångar till denna ingång med en RCA kabel. NAD C370 kan bara hantera analoga signaler från CD spelare.

3. INGÅNG FÖR VIDEOLJUD

Här kan du ansluta en ljudsignal från en HiFi video (eller TV/Satellit/Kabeldekoder) eller någon annan linjesignal. Anslut signalkällans höger och vänster audioutgångar till denna ingång med en RCA kabel. Observera att detta är endast en ingång.

4. AUX INGÅNG (EXTRA INGÅNG)

AUX är en extra ingång som kan användas till alla ljudkällor med signal på linjenivå, t.ex. en extra CD spelare. Anslut signalkällans höger och vänster audioutgångar till denna ingång med en RCA kabel.

5. INGÅNG FÖR RADIODEL

Här ansluter du din radiodel. Om du inte har någon radiodel kan någon annan signalkälla med linjenivåsignal kopplas in här istället. Anslut signalkällans höger och vänster audioutgångar till denna ingång med en RCA kabel.

6. IN OCH UTGÅNG FÖR BANDSPELARE 2

Anslutningar för analog inspelning och avspelning av ytterligare ett kassettdäck eller motsvarande enhet. Använd två par RCA kablar. Anslut en kabel från TAPE 2 OUT på C 370 till däckets LINE IN kontakter, och en andra kabel till däckets LINE OUT kontakter till TAPE 2 IN kontakter.

7. IN OCH UTGÅNG FÖR BANDSPELARE 1

Anslutningar för analog inspelning och avspelning av ett kassettdäck eller motsvarande enhet. Använd två par RCA kablar. Anslut en kabel från TAPE 1 OUT på C 370 till däckets LINE IN kontakter, och en andra kabel till däckets LINE OUT kontakter till TAPE 1 IN kontakter.

8. PRE OUT 1

I normalfall är denna utgång ihopkopplad med MAIN IN ingången (Nr 9) med de medföljande byglarna. Anslutningarna är ör att koppla in externa effektförstärkare eller signalprocessorer, t.ex. en Surrounddekoder. För att ansluta NAD C 370 till en extern enhet avlägsnar du byglarna. Anslut ett par signalkablar till höger och vänster "Audio Input" kontakt på effektförstärkaren eller processorn till "PRE OUT" kontakterna.

OBSERVERA att nivån på "Pre Out" signalen följer inställningen på volymreglaget och tonkontrollerna. Tänk på att se till att alla apparater är avslagna innan några anslutningar görs till PRE OUT 1 & 2 och MAIN IN.

9. MAIN IN

Anslutningar för en extern effektförstärkare eller signalprocessor, t.ex. en Surrounddekoder. I normalfall är dessa sammankopplade med PRE OUT kontakterna (Nr 8) med de medföljande metallbyglarna. För att ansluta NAD C 370 till en extern enhet avlägsnar du byglarna. Anslut ett par signalkablar till höger och vänster "Audio output" kontakt på effektförstärkaren eller processorn till "PRE OUT" kontakterna.

TÄNK PÅ ATT se till att apparaterna är avslagna innan några anslutningar görs till PRE OUT 1 & 2 och MAIN IN.

10. PRE OUT 2

PRE OUT 2 kan användas för att koppla in ytterligare en effektförstärkare. "VOLUME PRE OUT 2" kontrollen (Nr 11) kan användas för att dämpa nivån på utgången med upp till -12dB. Om kontrollen står i maxläge (0 dB läget), är nivån densamma som på PRE OUT 1

Om du använder två par effektförstärkare speciellt för Bi-Amping, skall du ansluta den effekt förstärkaren med högst signalkänslighet till PRE OUT 2. Genom att justera signal nivån med kontrollen (Nr 11) kan du matcha nivåerna på de båda effektförstärkarna.

OBSERVERA att nivån på "Pre Out" signalen följer inställningen på volymreglaget och tonkontrollerna. Tänk på att se till att alla apparater är avslagna innan några anslutningar görs till PRE OUT 1 & 2 och MAIN IN.

11. VOLYM PRE OUT 2

Med denna volymkontroll kan du justera nivån på utsignalen på PRE OUT 2 utgången. Utsignalen kan regleras mellan 0 dB till - 12 dB. Om kontrollen står i maxläge (0 dB läget), är nivån densamma som på PRE OUT 1. Se även kapitlet om Bi-Amping för mer information.

TÄNK PÅ ATT se till att apparaterna är avslagna innan några anslutningar görs till PRE OUT 1 & 2 och MAIN IN.

12. BRYGGKOPPLING

NAD C370 kan användas som en del av en höeffekts stereo eller hemmabioanläggning genom att koppla till ytterliggare effektförstärkare. Om effekt delen i C370 skall användas för att driva enbart en högtalare kan man använda bryggkoppling för att koppla om höger och vänster kanal till en enda kanal med betydligt högre effekt. Omkopplaren skall då slås över i läge "Bridge" och anslut terminalerna "L+" till högtalarens positiva terminal och "R+" till högtalarens negativa terminal. Anslut källan till vänster MAIN-IN ingång.

I bryggkopplat läge lämnar förstärkaren ungefär 300W i en högtalare med 8 ohms impedans. I detta läge upplever förstärkaren det som om impedansen på högtalarna halveras. I bryggkopplat läge är det viktigt att högtalaren har en impedans på minst 8 Ohm. Högtalare med lägre impedans kan överheta förstärkaren vid höga nivåer.

Lysdioden för bryggkoppling på frontpanelen (figur 2, nr 2) lyser när bryggkoppling är inkopplat.

VIKTIGT: Anslut ingenting till den högra MAIN -IN ingången (Nr 9) i bryggkopplat läge. Tänk på att se till att apparaterna är avslagna innan några anslutningar görs till PRE OUT 1 & 2 och MAIN IN.

13. SOFT CLIPPING™

När en förstärkare drivs så att den angivna effekten överskrider "klipper" förstärkaren. Det innebär att topparna på vågformerna klipps av och ljudet låter sprucket och obehagligt. Risken att förstöra högtalarna är mycket stor om en förstärkare klipper. NADs SOFT CLIPPING är en krets som reducerar graden av klippning mjukt så att ljudet inte förvrängs lika mycket.

Om du bara lyssnar på musik med ganska låg nivå kan du låta denna funktionen vara fränkopplad. Men den bör användas om man kan tänkas spela så högt att förstärkaren kommer att arbeta på gränsen av sin förmåga. En lysdiod på apparatens framsida indikerar att funktionen är inkopplad.

14. NAD-LINK IN/UTGÅNG

NAD-Link anslutningarna används för att skicka fjärrkontrollkommandon mellan olika enheter utrustade med NAD-Link. Det ger dig möjlighet att kontrollera din anläggning med NAD komponenter (som t.ex. radiodel, Cd-spelare eller kassettdäck) som också är utrustade med NAD-Link från förstärkarens fjärrkontroll. För att kunna styra fler enheter än C 370 så måste dessa kopplas ihop via NAD-Link in- och utgångar. Flera enheter kan seriekopplas så att anläggningens samtliga fjärrkontrollfunktioner kan styras centralt.

OBSERVERA Vi rekommenderar att inte koppla in NAD-Link om apparaterna har egen fjärrkontrollmottagare och är placerade tillsammans. Om du kan manövrera apparaterna utan NAD-Link med fjärrkontrollen, behöver inte NAD-Link anslutas. Koppla aldrig ihop den sista apparaten i en NAD-Link kedja med den första. Koppla ur alla apparater från nätuttagen innan du gör några anslutningar med NAD-Link.

15. 12V TRIGGER UTGÅNG

Denna utgången kan man använda för att kontrollera av- och påslag av annan utrustning t.ex. slutsteg eller radiodel etc. som är utrustade med en "Trigger" funktion för fjärrstyrt av- och påslag. 12V Trigger utgången skickar en signal varje gång C370 slås på eller från Stand-by läge. För att kunna styra av- och påslag på en extern komponent genom C370, ansluter du 12V utgången från C370 till den andra apparatens motsvarande ingång. Kontakten är en standard mini tele plugg 3,5mm (mono), Spetsen är den positiva och andra jord.

Kontrollera specifikationerna på de komponenter du skall ansluta så att du förvissas dig om att de är kompatibla med NADs utgång. Utgångsspänningen är 12 Volt likspänning. Maximal ström får ej överstiga 200mA. NADs egna 12Volt ingångar drar i storleksordningen 10mA. Innan några anslutningar görs skall apparaten kopplas från elnätet. Om ovanstående instruktioner inte beaktas kan skada uppstå på C370 eller anslutna apparater. Om du är osäker på anslutningar, installation och användning, bör du kontakta din NAD handlare.

16. HÖGTALARTERMINALER A & B

NAD C 370 är utrustad med två par högtalarkontakter. Använd "A" för dina ordinarie högtalare och "B" för dina extra högtalare, t.ex. i ett annat rum.

Om du skall använda förstärkaren som vanligt ansluter du höger högtalare till terminalerna märkta "R+" och "R-" och försäkra dig om att "R+" är ansluten till högtalarens pluspol och "R-" är ansluten till högtalarens minuspol. Anslut vänster högtalare till "L+" och "L-" på samma sätt.

I bryggkopplat läge ansluter du enbart en högtalare till terminalerna markerade med "R+" och "L+" så att "L+" kopplas till högtalarens positiva terminal och "R+" kopplas till den negativa terminalen. Se även avsnittet "Bryggkoppling" i detta kapitel (Nr 12). Använd högtalarkablar med en grovlek på minst 1,5mm² och av god kvalitet. Högtalarterminalerna klarar av höga effekter och kan anslutas på flera olika sätt.

Skalade kablar och "PIN"-kontakter

Sära på kablarna och skala av ungefär en centimeter isolering på varje kabel och tvinna ihop änden på varje kabel för sig. Skruva ur hylsan på högtalarterminalen och för in den skalade änden på kabeln eller pinkontakten i det hål som finns igenom sidan på kontakten och spänn åt hylsan så hårt som förnuftet medger.

Kontrollera så att inga lösa koppartrådar hänger löst utanför kontakten och kan orsaka kortslutning. En pinkontakt är ett tunt metallstift som kläms eller löds fast i änden på kabeln. Stiftets smala ände kan sedan träs igenom högtalarterminalen på tvären genom det hål som finns där, hylsan på terminalen spänns sedan åt så att stiftet låses.

OBSERVERA: Försäkra dig om att högtalarna har en impedans på 4 ohm eller mer när du ansluter ett par högtalare. Om du skall ansluta två par högtalare samtidigt skall dessa ha en impedans som är på 8 ohm eller mer.

17. NÄTSLADD

Sätt i nätsladden i ett fungerande vägguttag. Se till att alla anslutningar gjorts innan du ansluter apparaten.

18. SWITCHAT NÄTUTTAG

Nätsladden från någon annan apparat kan anslutas i detta uttag. Apparater som ansluts här kan sättas på och stängas av med huvudströmbrytaren eller via Stand-by knappen på fjärrkontrollen.

De anslutna apparaternas sammanlagda strömförbrukning får ej överstiga 100W.

KONTROLLER PÅ APPARATENS FRAMSIDA (SE FIGUR 2)

1. AV/PÅ KNAPP

Man sätter på apparaten med POWER knappen och efter ett par sekunder lyser Stand-By indikatorn (nr 2) rött och efter ett litet tag grönt för att visa att apparaten är klar att använda.

Ytterligare ett tryck på POWER knappen stänger av apparaten helt. Den svarar nu inte på några fjärrkontrollkommandon.

FJÄRRKONTROLL (SE FIGUR 3)

AV/PÅ KNAPP (NR 1)

När förstärkaren är påslagen och man trycker på den gröna av/på knappen på fjärrkontrollen kopplas C370 över i Stand-by läge och POWER indikatorn blir orange. När indikatorn är orange betyder det att C370 är inkopplad, men systemet är i Stand-by läge. Tryck igen för att sätta på apparaten.

AV/PÅ KNAPPAR (NR 2)

Förutom av/på funktionen för den gröna knappen (nr1) så har NAD 370 separata knappar för AV och PÅ. Detta kan vara användbart för att se till att alla apparater i anläggningen sätts på och av samtidigt. (Apparaterna måste kunna reagera på separata av - och på-kommandon). Tryck på ON knappen för att sätta på apparaten från Stand-by till "PÅ". Stand-by indikatorn (figur 2, nr 2) ändrar färg från orange till grönt efter ett litet tag och den senast använda signalkällan tänds. Tryck på OFF knappen för att stänga av apparaten till Stand-by läge. Stand-by indikatorn ändrar färg till orange

OBSERVERA: I Stand-by läge förbrukar C370 mycket lite effekt. Vi rekommenderar dock att man stänger av apparaten helt om den inte skall användas på ett par dagar. Stäng av den helt genom att trycka på POWER knappen på apparatens framsida (nr 1). Nu släcks alla lampor.

2. STAND-BY/SKYDDSLÄGESINDIKATOR

När man slår på apparaten, tänds indikatorn med rött sken och efter ett tag med grönt sken när förstärkaren är klar att använda. I de fall förstärkaren utsätts för överansträngning som t.ex. överhettning, extremt låg högtalarimpedans eller kortslutning kommer förstärkaren att koppla in sina skyddskretsar. Indikatorn lyser då rött och ljudet tystnar. I sådana fall skall förstärkaren stängas av. Avvakta tills den svalnat och/eller kontrollera alla anslutningar till högtalarna. Kontrollera att högtalarimpedansen inte understiger fyra ohm. Så snart orsaken till att skyddskretsarna slagit till åtgärdats kan förstärkaren slås på igen.

Diagrammet nedan visar funktionen för Stand-by/skyddslägesindikatorn:

	Grönt	Orange	Rött
Normal drift	•		
Stand-by		•	
Skyddsläge			•

3. HÖRLURSUTTAG

För lyssning i hörlurar finns ett 6.3mm (1/4") hörlursuttag på frontpanelen och den kan driva alla konventionella hörlurar oavsett impedans.

När hörlurarna kopplas in, kopplas högtalarna bort. För att åter lyssna via högtalarna skall hörlurarna kopplas ur. När du lyssnar i hörlurar kan du reglera volym, bas, diskant och balans som vanligt. Om dina hörlurar har en annan typ av anslutningskontakt, t.ex. en 3,5 mm "Walkman" måste du skaffa en passande adapter.

WARNING! Innan hörlurarna kopplas in eller ur bör du vrida ner volymen. Tänk på att lyssning på höga ljudnivåer kan skada din hörsel.

4. HÖGTALARE A & B

Med dessa knappar kan du koppla in respektive koppla ur de högtalare du anslutit till högtalarterminalerna på baksidan. Det finns en indikator ovanför respektive knapp som visar vilket högtalarpar som är inkopplat.

Om bägge paren (A & B) har valts så spelar bägge paren parallellt. Om bägge paren stängts av är det tyst. Detta är en bra inställning om du vill lyssna i hörlurar utan att störa någon. (Nr 3)

OBSERVERA: Sänk alltid volymen innan du sätter på eller stänger av högtalarna.

När du använder både A & B samtidigt, se då till att den totala impedansen är mer än 8 ohm. Se tabellen nedan:

Bryggkopplat läge	Stereoläge
En högtalare 8Ω minimum	En högtalare 4Ω minimum
Två högtalare 16Ω minimum	Två högtalare 8Ω minimum

5. INGÅNGSVÄLJARE

De här knapparna används för att välja vilken signalkälla på C 370 som höras i högtalarna och skickas till Tape utgångarna och PRE OUT.

Knapparna på fjärrkontrollen har samma funktion som knapparna på apparaten utom Tuner, se nedan. Varje knapp har en grön lysdiod som visar vilken ingång som valts.

DISC Väljer den källa på linjenivå som kopplats på DISC ingången som aktiv ingång.

CD Väljer Cd-spelare (eller annan källa på linjenivå) som kopplats på CD ingången som aktiv ingång.

VIDEO Väljer den videoljudkälla (eller annan källa på linjenivå) som kopplats på VCR ingången som aktiv ingång.

AUX Väljer den källa på linjenivå som kopplats på AUX ingången som aktiv ingång.

TUNER Väljer radiodelen (eller annan källa på linjenivå) som kopplats på Tuner ingången som aktiv ingång. Fjärrkontrollen har separata knappar för AM och FM. Oavsett vilken av dessa man trycker väljs Tuner som aktiv ingång.

TAPE 2 Väljer TAPE 2 som aktiv ingång.

TAPE 1 MONITOR Väljer utgången på en ansluten bandspelare när man spelar upp band eller monitorlyssnar på en inspelning som görs via TAPE 1 ingången. Tryck på Tape 1 knappen en gång för att välja den och en gång till för att koppla ur.

Tape 1 är en monitoringång som inte påverkar vilken källa som valts.

Till exempel om man valt CD som aktiv ingång när man trycker in Tape 1, kommer CD fortfarande att vara aktiv och skickas till både Tape 1 och Tape 2 utgångarna. Ljudet ut i högtalarna är det som kommer från TAPE 2 ingångarna.

Förutom den orange lysdioden för TAPE 1 kommer lysdioden för signalkällan att lysa för att visa vilken ingång som är aktiv i monitorläget.

TÄNK PÅ ATT Fjärrkontrollen som följer med C370 är en universal NAD fjärrkontroll. Det innebär att den kan styra flera olika NAD modeller och att vissa knappar inte används. På NAD C370 används inte knapparna VIDEO 2 och VIDEO 3.

6. FJÄRRKONTROLLMOTTAGARE

Sensorn, som sitter bakom det runda fönstret, tar emot de infraröda signalerna från fjärrkontrollen. Det måste vara fri sikt mellan fjärrkontrollen och mottagaren för att den skall fungera. Om någonting skymmer mottagaren kan det hända att den inte reagerar på fjärrkontrollkommandona.

TÄNK PÅ ATT När mottagaren tar emot kommandon blinkar Stand-by indikatorn. Den kan även blinka när andra fjärrkontroller används i systemet. Starkt solljus eller inbelysning riktad mot apparaten kan påverka fjärrkontrollens funktion.

7. SOFT CLIPPING™ INDIKATOR

En grön lysdiod visar att Soft Clipping™ läget är inkopplat. Se även kapitlet om "Anslutningar på apparatens baksida" del 13 för mer information.

8. BAS & DISKANTKONTROLLER.

NAD C 370 är utrustad med bas och diskantkontroller för man skall kunna justera klangbalansen.

När kontrollen står rakt upp (klockan 12) påverkas signalen inte, ett klickläge visar att den står i mitten. Om basen eller diskanten skall ökas, skall reglaget vridas medurs, om du vill minska skall reglaget vridas moturs. Bas och diskantkontrollerna påverkar inte vid inspelning men påverkar signalen ut på förstärkarutgången (PRE OUT 1 & 2).

8. TONE DEFEAT

Knappen märkt TONE DEFEAT gör att tonkontrollerna kopplas förbi på NAD C370. Om man normalt inte använder tonkontrollerna rekommenderar vi att man kopplar förbi dem med denna knapp. I intryckt läge går signalen förbi tonkontrollerna. Om knappen är uttryckt passerar signalen tonkontrollerna och kan regleras.

10. BALANSKONTROLL

Balanskontrollen justerar den relativa nivån mellan höger och vänster kanal. Mittläget ("klockan 12") ger lika nivå i höger och vänster kanal. Ett klickmärke visar vad som är mittläge. För att reglera balansen, vrid kontrollen åt det hållet ökad styrka önskas. Balanskontrollen påverkar inte inspelningar men påverkar signalen ut på förstärkarutgången (PRE OUT 1 & 2).

11. VOLUME.

Volymkontrollen justerar styrkan på den signal som matas till högtalarna. Den är också motordriven och kan styras från fjärrkontrollen. Den påverkar inte inspelningar som görs via TAPE utgångarna men påverkar signalen ut på förstärkarutgången (PRE OUT 1 & 2).

12. BRYGGKOPPLINGSINDIKATOR

Denna indikator är tänd om förstärkaren är bryggkopplad. Se även kapitlet "Anslutningar på apparatens baksida", del 12 för mer information.

INSPELNING

FÖR ATT GÖRA EN INSPELNING

När någon källa valts sänds dess signal även till de bandspelare som anslutits till TAPE 2 och 1 utgångarna för inspelning.

BANDKOPIERING

Man kan kopiera band mellan två bandspelare anslutna till NAD C 370. Sätt i källkassetten i bandspelaren ansluten till TAPE 2 och ett tomt band i bandspelaren ansluten till TAPE 1. Genom att välja TAPE 2 ingången kan man nu kopiera TAPE 2 till TAPE 1 och lyssna på signalen från originalbandet.

BI-AMPING

Vissa högtalare har separata anslutningar för högfrekvens- (HF) och lågfrekvensdelen (LF) av högtalaren. Detta ger möjlighet för så kallad "Bi-Amping" där varje högtalare drivs av två förstärkarsteg istället för ett. Resultatet blir oftast en förbättring av ljudkvaliteten.

NAD C370 har två par förstärkarutgångar (PRE OUT 1 & 2) för att underlätta en sådan konfiguration. Utöver detta kan nivån på PRE OUT 2 reduceras i förhållande till PRE OUT 1 så att man kan kompensera för slutsteg med olika ingångsensitivitet och förstärkning så att de får samma utsignallnivå för varje given volyminställning.

Innan ni kopplar in två slutsteg bör ni klargöra vilket av de två stegen som har den högsta förstärkningsfaktorn (det behöver inte vara den med högst uteffekt). Detta gör man genom att spela på dem på samma volyminställning och på samma högtalare. Den förstärkare som spelar högst i denna kombination har högst förstärkning och skall kopplas till PRE OUT 2 och den andra kopplas till PRE OUT 1. Utgå från maxnivån (0dB) och använd VOLUME PRE OUT 2 ratten (nr.10) för att sänka nivån på PRE OUT 2 så att bägge slutstegen spelar med samma nivå.

OBSERVERA: NAD C270 har samma förstärkningsfaktor som NAD C370 (deras slutsteg är i princip identiska). Om man väljer att kombinera med NAD C270 för Bi-Amping skall PRE OUT 1 fortfarande vara ansluten till MAIN-IN via byglarna. NAD C270 ansluts till PRE OUT 2 med dess volymkontroll i maxläge.

De medföljande byglarna för att koppla ihop PRE OUT 1 och MAIN-IN kan också användas till PRE OUT 2 om NAD C370 skulle ha högst förstärkningsfaktor. Stäng alltid av alla apparater som skall kopplas ihop eller isär.

FJÄRRKONTROLLEN (SE FIGUR 3)

Fjärrkontrollen till C 370 styr apparatens alla viktiga funktioner samt styr även fjärrkontrollfunktioner på NADs radiodelar, kassettdäck och Cd-spelare. Fjärrkontrollen når cirka 5m.

Batterifacket på baksidan av fjärrkontrollen rymmer två batterier av typ R03 (AAA). Vi rekommenderar att du använder Alkaliska batterier för att de har den längsta livstiden och att de inte läcker. När du byter batterier så försäkra dig om att de sätts i åt rätt håll så som visas i botten på batterifacket.

För en beskrivning av funktionerna nedan hänvisar vi till de tidigare avsnitten i bruksanvisningen.

När mottagaren tar emot kommandon blinkar Stand-by indikatorn. Den kan även blinka när andra fjärrkontroller används i systemet.

1. STAND-BY/ON KNAPPEN

När förstärkaren är påslagen och man trycker på den gröna On/Off knappen på fjärrkontrollen kopplas C370 om i Stand-By läge och Stand-By indikatorn lyser orange. Indikatorn visar då att apparaten är ansluten till elnätet men att förstärkaren är i Stand-By läge. Tryck igen på knappen för att sätta på apparaten från Stand-By läge.

2. POWER ON & OFF

Förutom av/på funktionen för den gröna knappen (nr1) så har NAD 370 separata knappar för AV och PÅ. Detta kan vara användbart för att se till att alla apparater i anläggningen sätts på och av samtidigt. (Apparaterna måste kunna reagera på separata av - och på-kommandon).

Tryck på ON knappen för att sätta på apparaten från Stand-by till "PÅ". Stand-by indikatorn (figur 2, nr 2) ändrar färg från orange till grönt efter ett litet tag och den senast använda signalkällan tänds. Tryck på OFF knappen för att stänga av apparaten till Stand-by läge. Stand-by indikatorn ändrar färg till orange

3. SPEAKERS A & B

Dessa knappar har samma funktion som de på frontpanelen. Med dessa knappar kan du koppla in respektive koppla ur de högtalare du anslutit till högtalarterminalerna på baksidan. Det finns en indikator ovanför respektive knapp som visar vilket högtalarpar som är inkopplat.

4. MUTE

Tryck på MUTE knappen (nr 4) om du vill stänga av ljudet till högtalarna och hörlurarna temporärt. MUTE läget indikeras av att lysdioden vid den valda signalkällan blinkar. Tryck på MUTE igen för att återställa ljudet. MUTE funktionen påverkar inte inspelningar som görs via Tapeutgångarna men signalen på förförstärkarutgångarna Pre Out 1 & 2 påverkas.

5. INGÅNGSVÄLJARE

Dessa knappar har samma funktion som de på frontpanelen. Det finns dock ett par avvikelser och tillägg:

Väljer ingången för radiodelen på NAD C370 och AM eller FM bandet på en fjärrstyrd NAD radiodel. (Om tunern har denna möjligheten)

6. MASTER VOLUME

Genom att trycka på MASTER VOLUME ▲ eller ▼ (nr 6) höjer respektive sänker den relativa ljudstyrkan. Den motoriserade volymkontrollen på apparatens framsida visar den inställda volymen. Volymfunktionen påverkar inte inspelningar som görs via Tapeutgångarna men signalen på förförstärkarutgångarna Pre Out 1 & 2 påverkas.

7. STYRFUNKTIONER FÖR NAD RADIODEL

BANK Väljer snabbvalsbank.

PRESET ► eller ◀ väljer snabbval av förinställda radiostationer.

8. STYRFUNKTIONER FÖR NAD CD-SPELARE

|| Pausar avspelning

■ Stoppar avspelning

►/|| Startar avspelning eller växlar mellan avspelning och pausläge

►► eller ◀◀ hoppar fram respektive tillbaka bland spåren på skivan.

NEXT DISC hoppar till nästa skiva (gäller NAD CD växlare).

9. STYRFUNKTIONER FÖR NAD KASSETTDÄCK

(B för enkeldäck, A & B för dubbeldäck).

► eller ◀ Startar avspelning eller reverserad avspelning.

●/|| Inspelning/paus sätter däck i inspelningsläge - tryck Play för att starta inspelningen.

◀◀ Snabbspolning bakåt.

►► Snabbspolning framåt.

Notera att den fjärrkontroll som medföljer NAD C 370 är en NAD universell fjärrkontroll och kan användas till flera NAD produkter. Således finns det även knappar för funktioner som ej finns på denna apparat. VIDEO 2 och VIDEO 3 signalkällorna (inom sektion 5) på fjärrkontrollen, används inte på C370

Starkt solljus eller innebelysning riktad mot apparaten kan påverka fjärrkontrollens funktion.

FELSÖKNING		
Problem	Orsak	Lösning
INGET LJUD	<ul style="list-style-type: none"> • Nätsladden ej inkopplad eller apparaten ej påslagen • Tape 1 Monitor inkopplad • Mute påslagen • Byglarna mellan Pre-out/Main-in saknas • Inga högtalare inkopplade 	<ul style="list-style-type: none"> • Kontrollera nätsladden och att apparaten är påslagen • Koppla ur Tape 1 Monitor • Koppla bort Mute • Montera byglarna • Koppla in högtalarna (A eller B)
INGET LJUD I ENA KANALEN	<ul style="list-style-type: none"> • Balansen står inte i mittläget • Högtalarna är inte rätt anslutna eller skadade • Signalkablarna urkopplade eller skadade 	<ul style="list-style-type: none"> • Centrera balansen • Kontrollera anslutningarna och högtalarna • Kontrollera signalkablarna och anslutningarna
SVAG BAS/DIFFUS STEREOBILD	<ul style="list-style-type: none"> • Högtalarna anslutna ur fas • Förstärkaren är bryggkopplad med högtalare normalt anslutna 	<ul style="list-style-type: none"> • Kontrollera anslutningarna på högtalarna • Koppla ur bryggkopplingen
FJÄRRKONTROLLEN FUNGERAR EJ	<ul style="list-style-type: none"> • Batterierna slut, eller felaktigt isatta • IR sändaren eller mottagaren skymda • IR mottagaren utsatt för direkt solljus eller stark 	<ul style="list-style-type: none"> • Kontrollera eller byt batterierna • Flytta hindret • Flytta apparaten så att den inte står i solen, ändra belysningen
POWER/SKYDDSLÄGESLYSDIODEN BLIR RÖD UNDER DRIFT	<ul style="list-style-type: none"> • Förstärkaren är överhettad. • Högtalarimpedansen är för låg 	<ul style="list-style-type: none"> • Stäng av förstärkaren. Se till att ventilations hålen på apparatens över- och undersida. Efter att förstärkaren har svalnat kan den slås på igen • Se till så att anslutna högtalares impedans inte understiger 4 ohm
POWER/SKYDDSLÄGESLYSDIODEN FÖRBLIR RÖD EFTER PÅSLAG	<ul style="list-style-type: none"> • Högtalarkablarna är kortslutna 	<ul style="list-style-type: none"> • Stäng av förstärkaren och kontrollera anslutningarna vid högtalaren och på förstärkaren och slå sedan på förstärkaren



www.NADelectronics.com

©2000 NAD ELECTRONICS

All rights reserved. No part of this publication may be reproduced, stored or transmitted in any form without the written permission of NAD Electronics

C370 Manual 08/00 Printed in the Peoples Republic of China